

丽雅 · 娥丽雅特 (Leah Elliott)

# CONTRA CHROME

反谷歌浏览器

谷歌浏览器\*如何成为隐私和民主的威胁，以及现代技术监控制度的蓝图



\*译者注：虽然谷歌这家公司在中国大陆几乎等同于不存在，但谷歌等大技术公司确立的“侵犯隐私并将用户数据商业化，同时与政治权力勾结以监视和操纵民众”的这种不道德的产业范式，在中国大陆却并未缺席。Chrome也依然是中国大陆最流行的浏览器。

丽雅 · 娥丽雅特 (Leah Elliott)

# CONTRA CHROME

反谷歌浏览器

谷歌浏览器如何成为隐私和民主的威胁，  
以及现代技术监控制度的蓝图

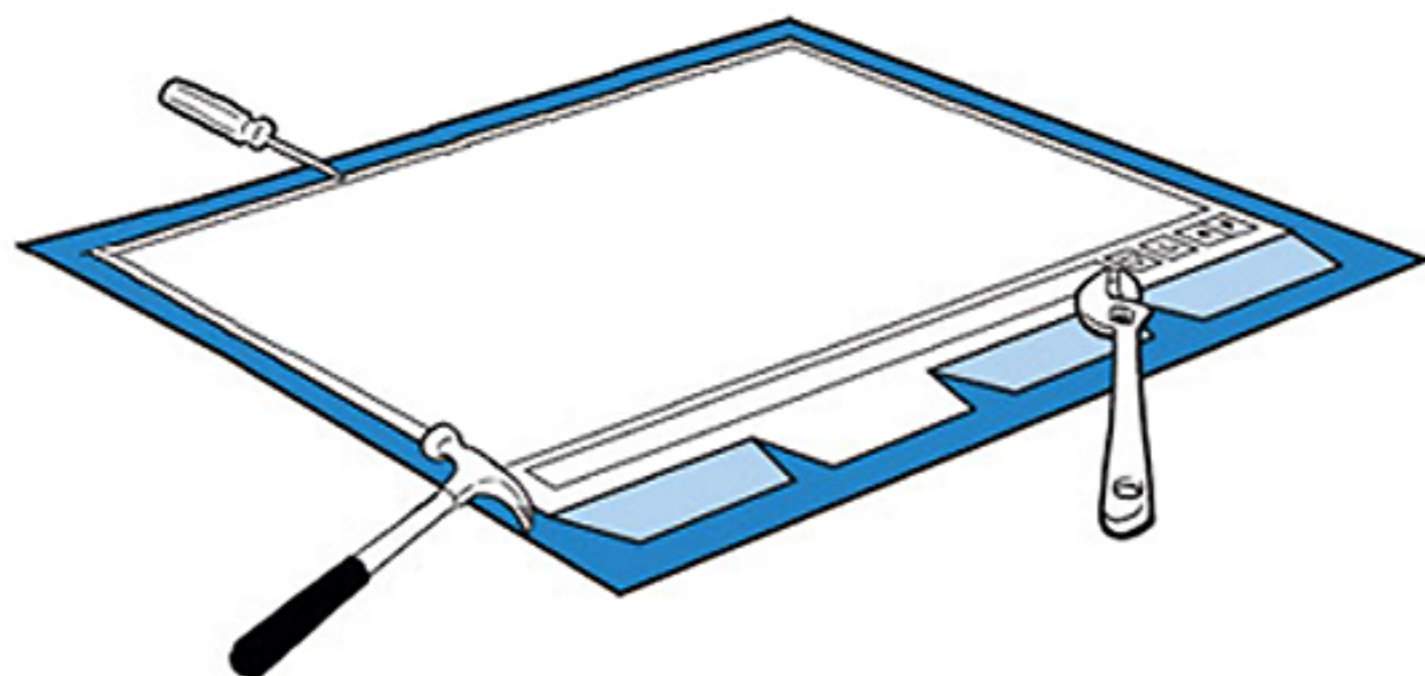

一部坦诚的漫画

重混自斯科特·麦克劳德 (Scott McCloud) 的

Google Chrome漫画

翻译：隽琦 挑食

# Google Chrome



前言



你好，我的名字是  
斯科特·麦克劳德。  
我是一位漫画家和漫画学者。  
在2008年，我为谷歌画了  
一部漫画...



那时候  
这部漫画在网上  
也真的火了起来，  
因为在整整两天  
的时间内，  
它是关于这次重大的  
软件发行唯一的  
信息源。

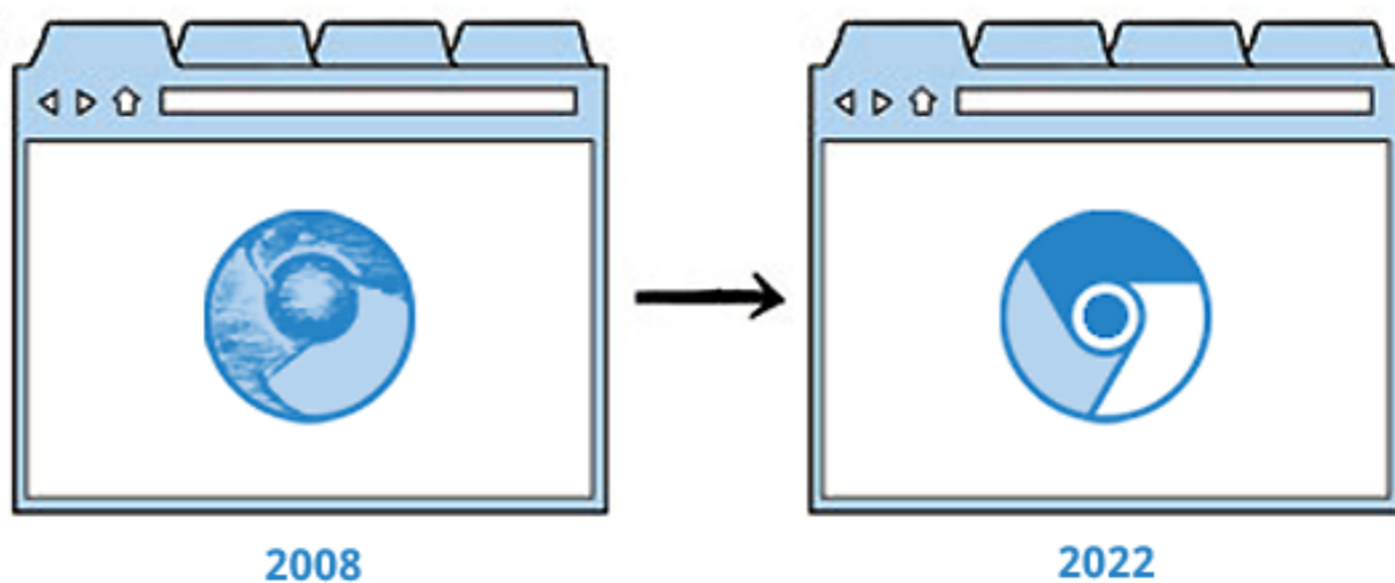

2008

2022

但现在，  
当我们已经  
开始进入了  
2020年代，  
我跟谷歌  
的伙伴们  
都抱有同感：



Chrome  
已经改变了很  
多，多到我们  
真的必须向大家  
更新一下  
Chrome的  
近况。

那我们就邀请Google Chrome的团队来给我们解释和概括一下Chrome的新发展和功能。

嗨, 斯科特!

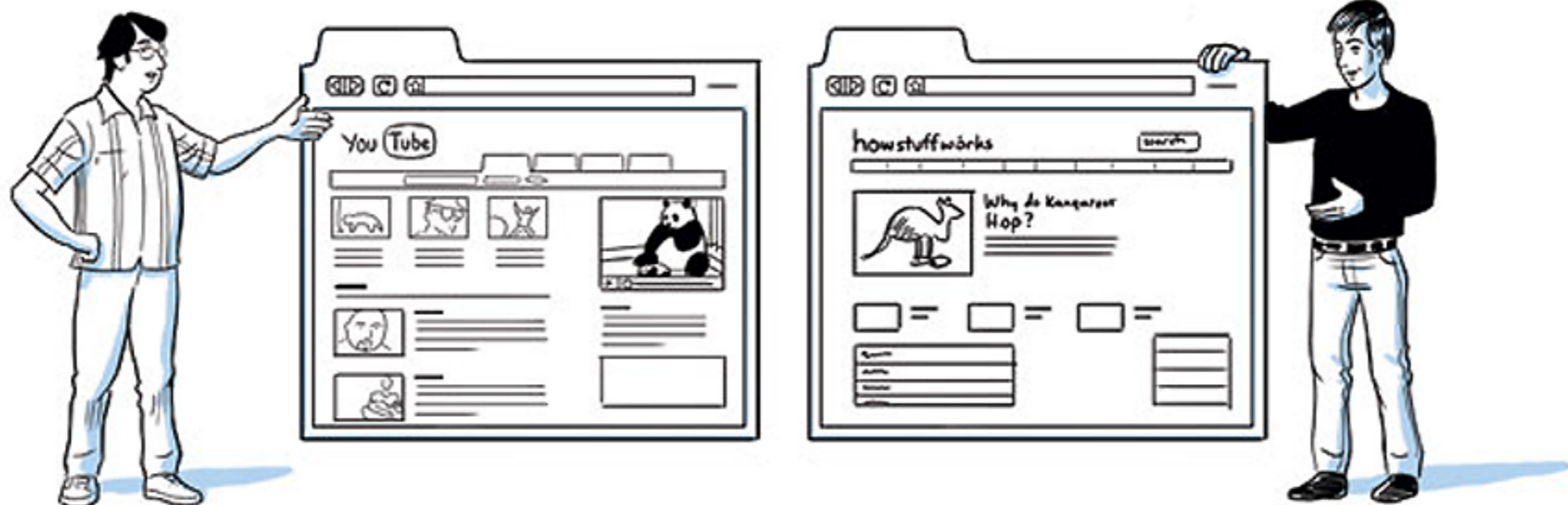

对Chrome来说, 这过去的十年还真是段疯狂的旅程。自从2012年, Chrome便是世界最热门的浏览器, 总共有超过二十亿活跃用户。

与此同时, 谷歌2021年的收入达到了2570亿美金 - 而这完全是通过赠送免费软件以及投放广告而取得的。谷歌到底是怎么做到的呢?

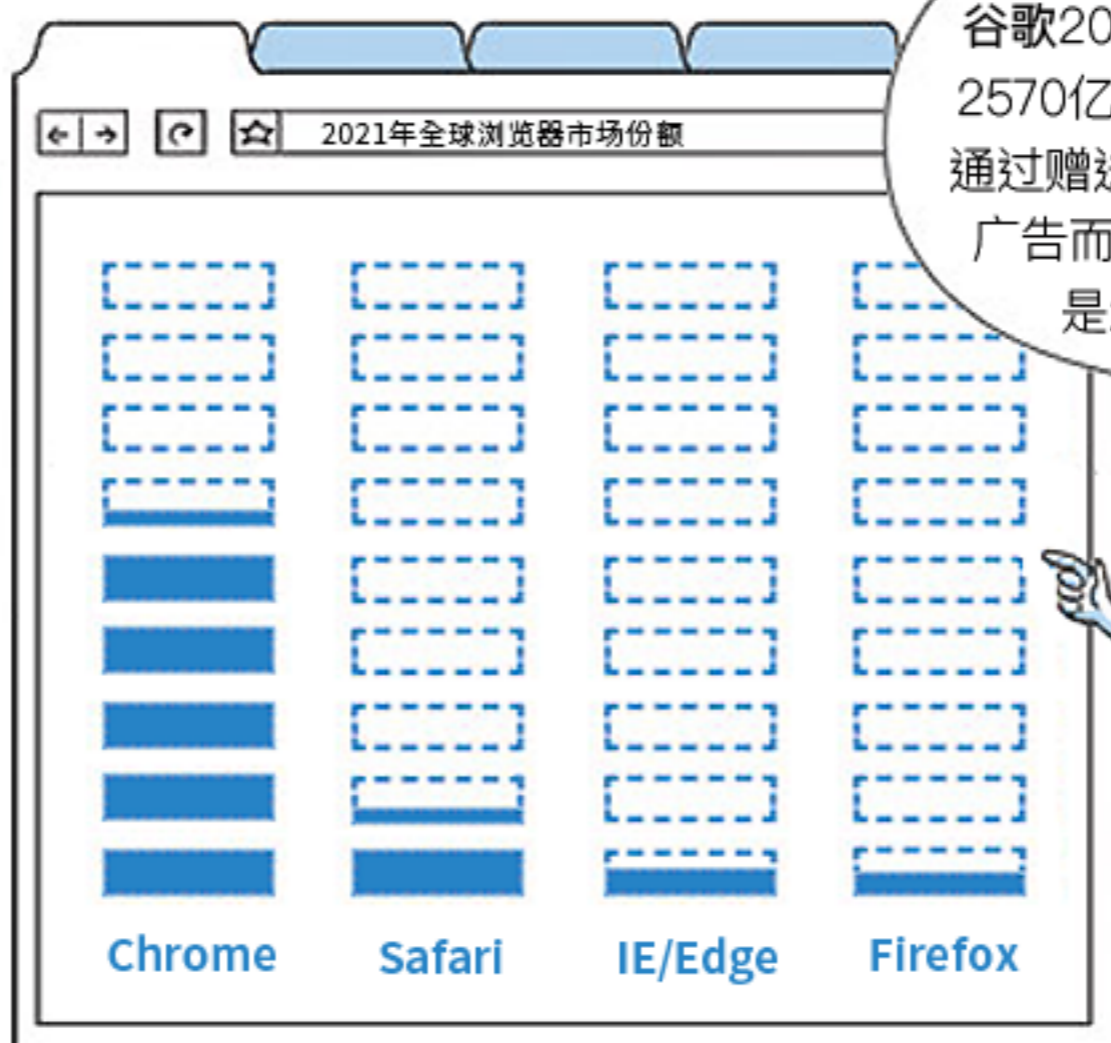

我们先从浏览器的用户体验起点说起吧 - 那就是搜索栏, 也称为“omnibox”, 意思就是“全框”。



译者注: 上面的图表没有反映出一个事实, 即在中国有许多流行的本土浏览器。你可以在关于本页 (第二页) 的注释里头了解更多它们存在的隐私问题。

# 第一部

← → ↻ ☆ 无所不知的Omnibox ▶

其实，我们很多时候会告诉网络浏览器一些连对最亲密的朋友都不敢提起的东西。

与此同时也会模糊地感到自己在互联网遗留了无数的痕迹。

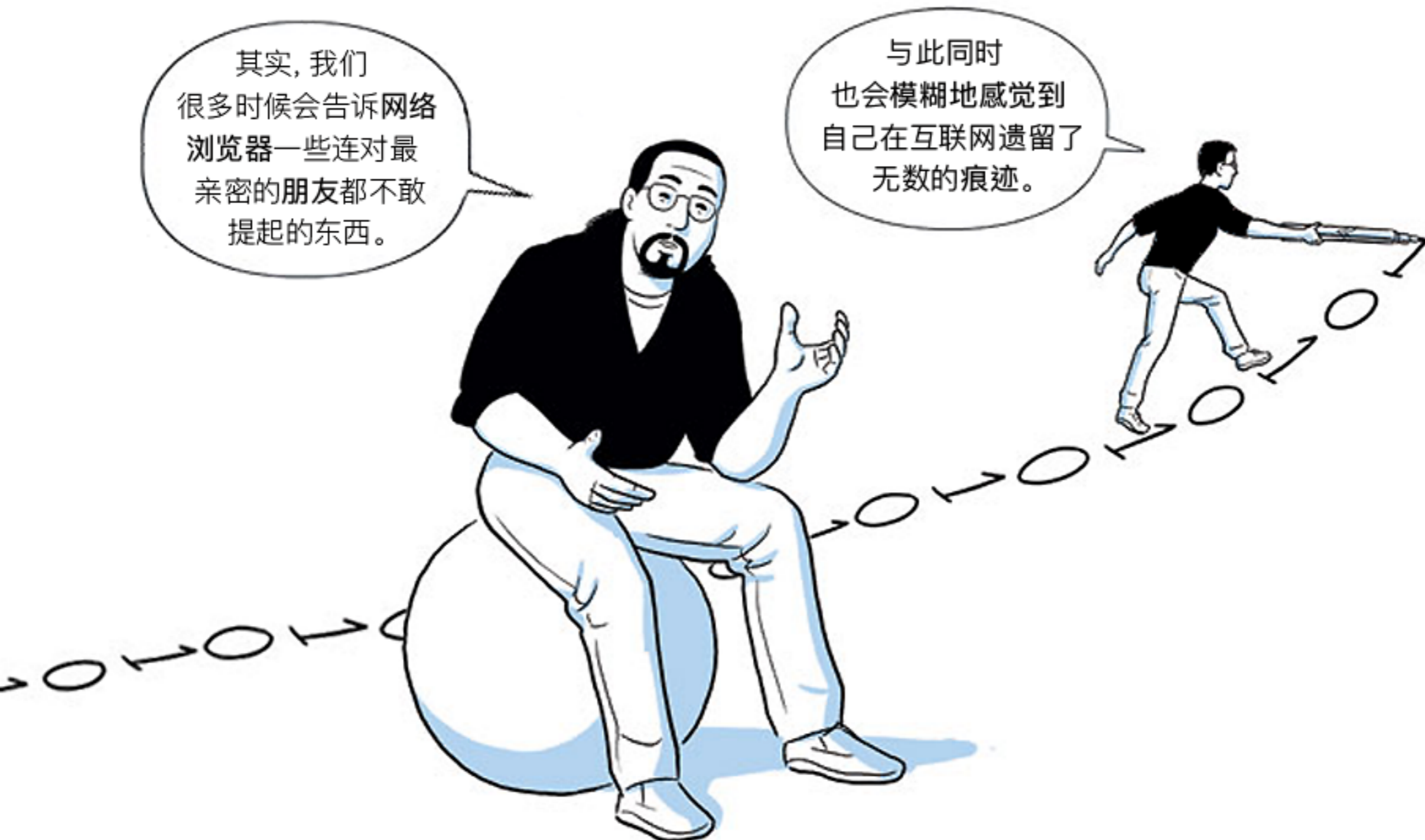

一个很好的例子：  
Chrome的Omnibox。

每当你把任何东西输入Chrome的搜索栏，它就会立即给你提供你过去的搜索、你的兴趣爱好、甚至你的政治倾向的一份详细记录。

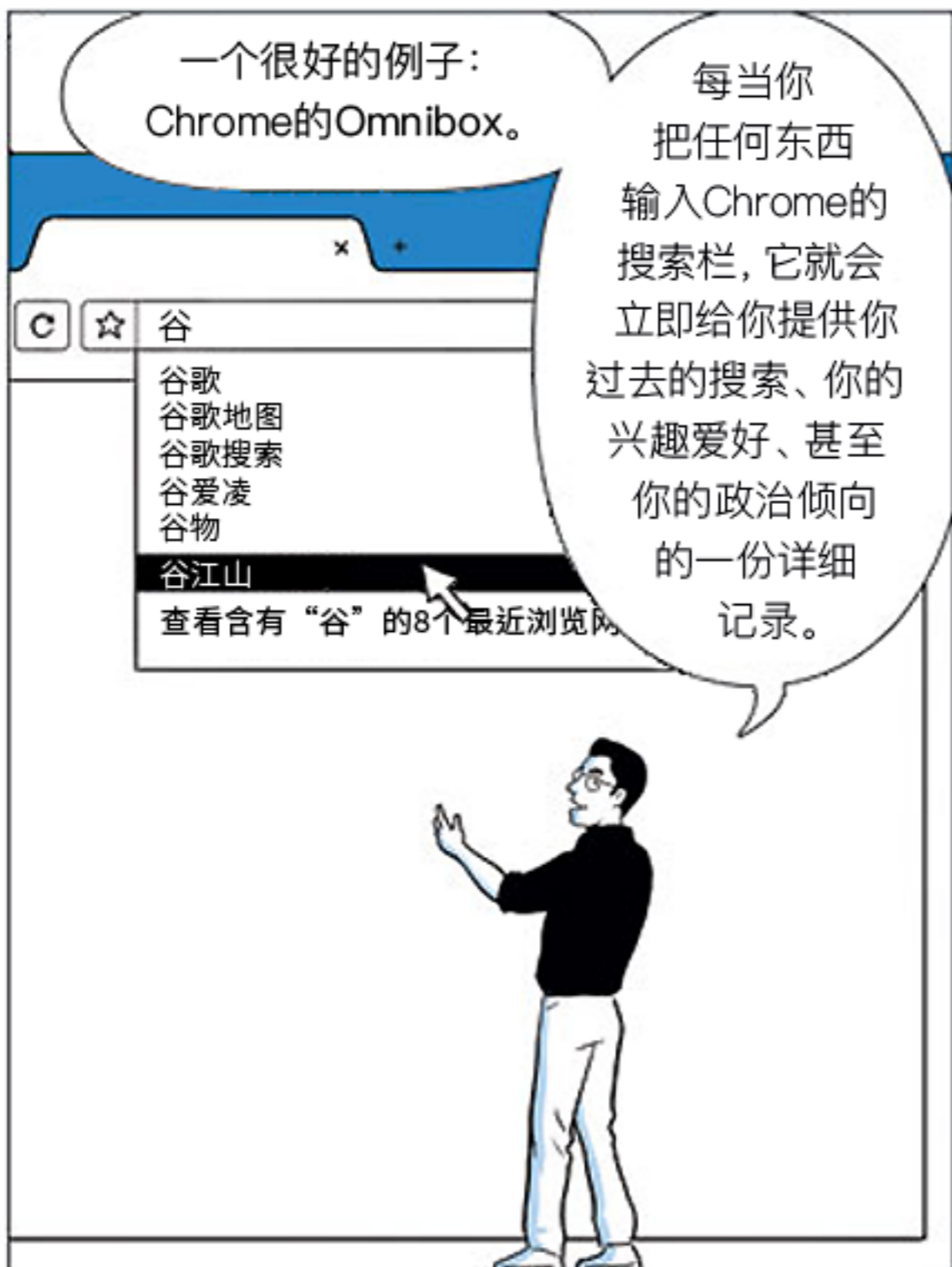

Omnibox这个名字，来自于拉丁文的“omnis”，意思就是“全部”或“一切”。一旦你按下回车，你所输入的一切都会被剖析和保存下来。

而且这一切不仅仅发生在你的电脑本地。



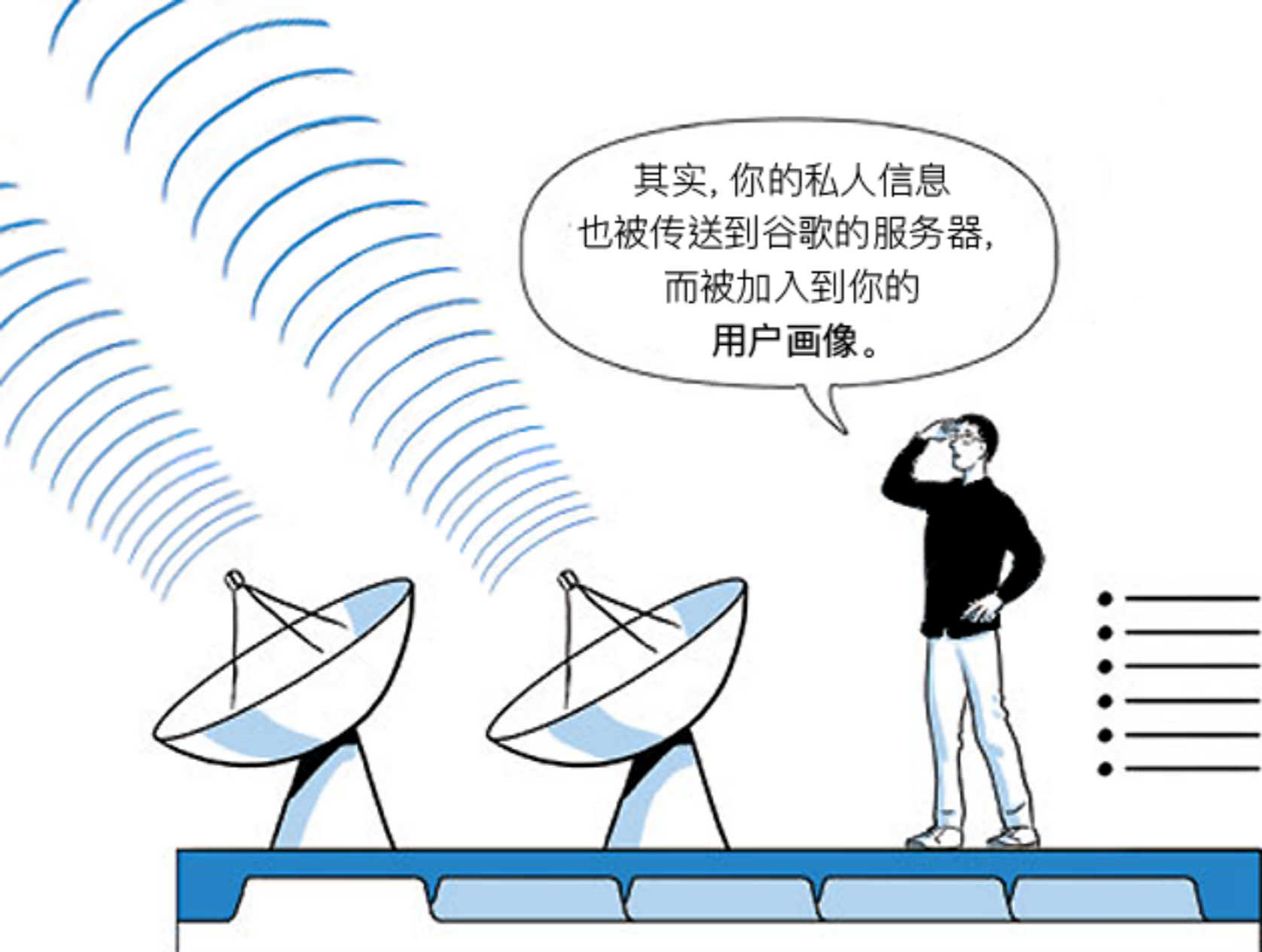

事实上, 你根本都不用  
按下回车。从你开始打字  
的那一刻起, 你所输入的一切  
就会立即被谷歌抽取出来。



(开玩笑地说, 你这一刻就  
走上了Chrome的“无回车之路”)

我们来花一点时间琢磨这一点:  
所有那些你可能认为敏感到  
不敢把它们打出来的词语 - 你  
前情人的名字、一个堕胎诊所、  
参与集体心理治疗的  
念头...



...在你决定把输入的词语  
发送之前, 谷歌已经把  
它们全部抽取出来了  
- 你的怀疑, 你的犹豫。



**OMNI.**  
(全)

**BOX.**  
(框)



从2008年开始,  
谷歌已花了数百万  
美金来开发新的追踪  
功能, 并把这些功能  
加入Chrome和  
安卓\*。

2008 2022

如果你把他们当前的隐私政策认真地读一遍，你会发现Chrome收集了你的IP地址、你所搜索的词语、你所观看的视频、你所浏览的网页、你所点击的广告、你的购买活动、你所联络的人，以及更多、更多。

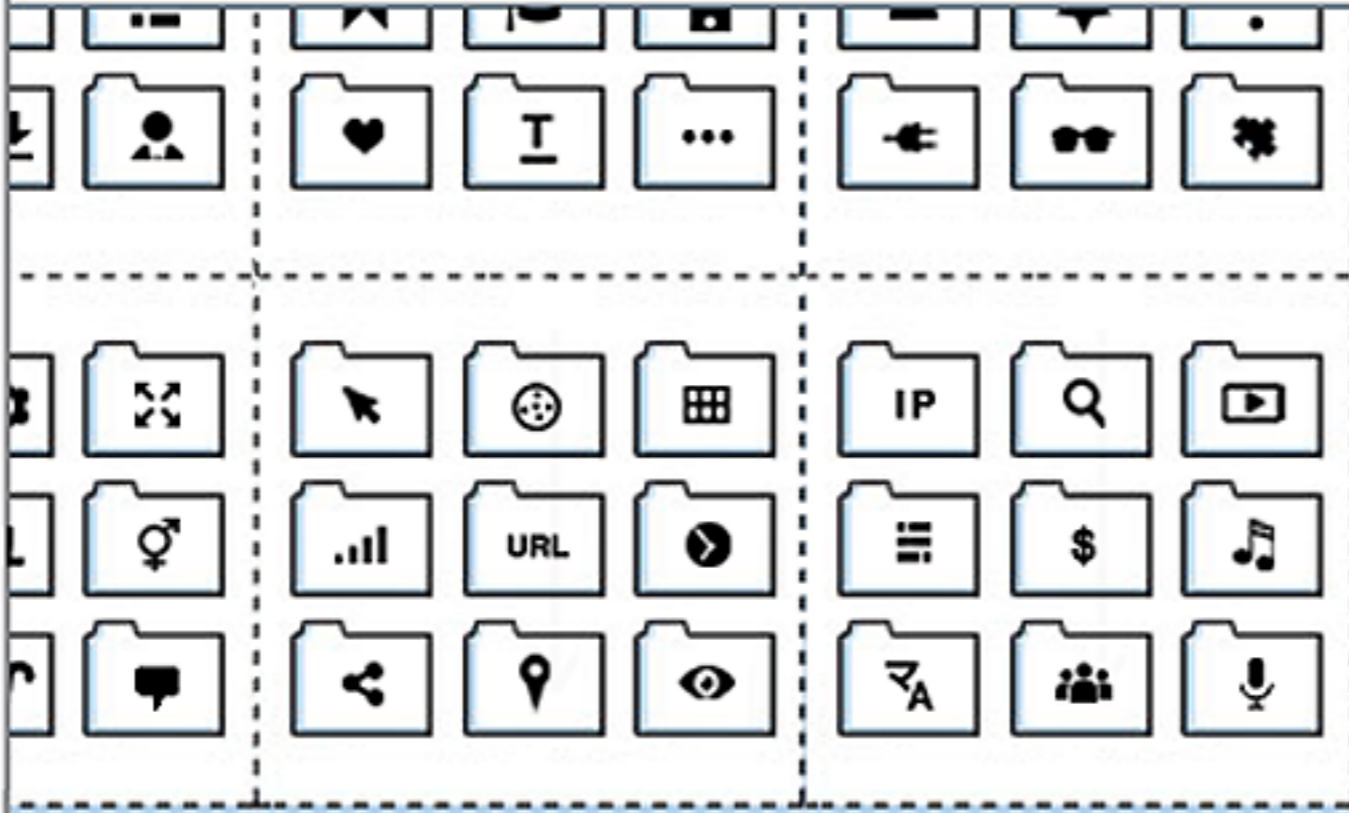

...如果你使用音频功能的话，这也将包括声音和音频信息。



你人生的方方面面，就如此全面细致地被收集起来...



...而被分析和拼成一个非常私人的画像：一档试图描述“到底是什么构成了你”的数据文本。



谷歌的商业模式就是将这些已被剖析和精炼过的数据产品卖给出价最高的竞标者。



所以对普通用户来说，Chrome其实类似于两面双向镜。

也许你会以为你在浏览网络，但事实上，谷歌和其他人正在浏览你...

...它们就是如此偷偷摸摸地抽取你的个人信息和经历，而你对此既不知情，也没有同意。

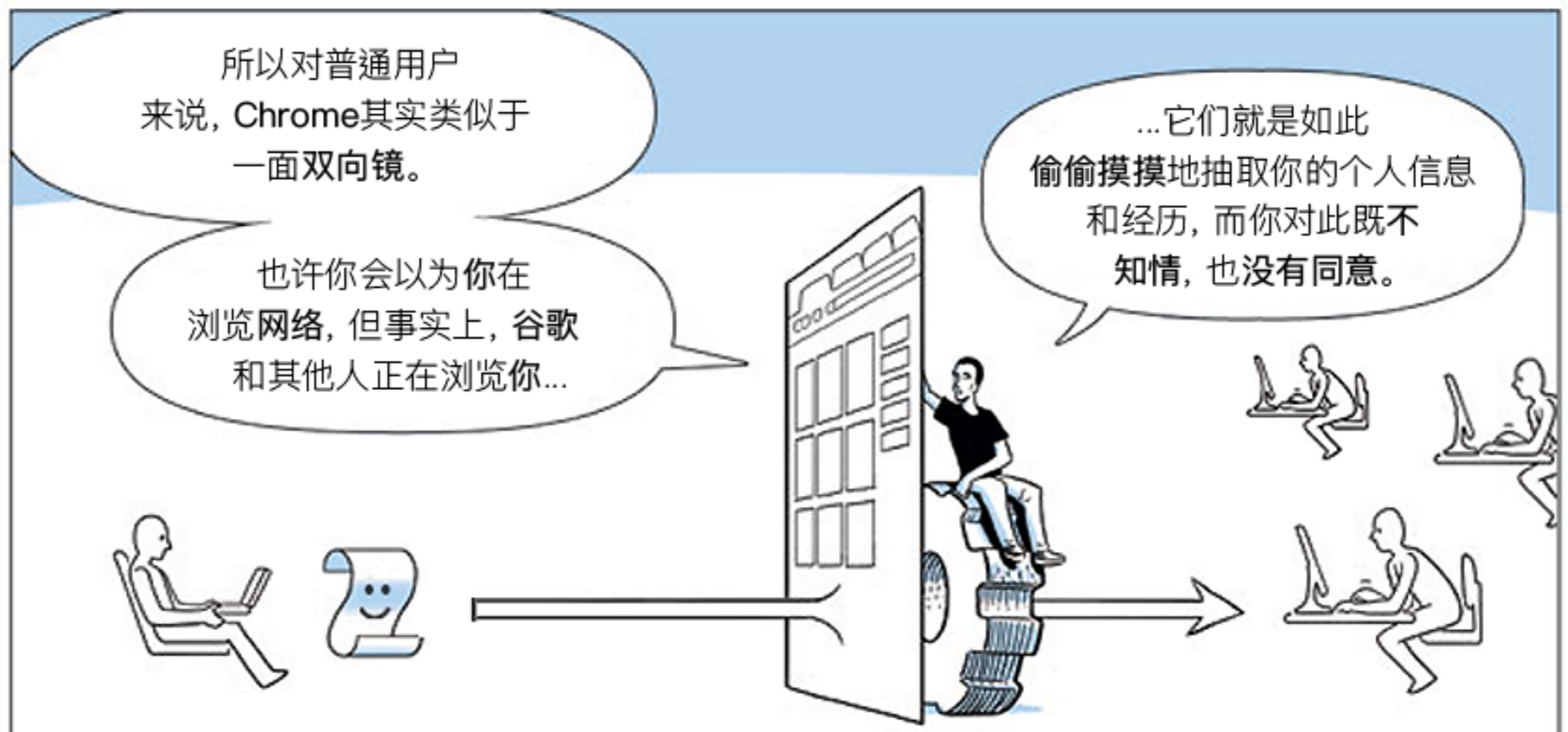

顺便一提，你也不用对“无痕模式”抱有任何希望。有人证明过，即使在无痕模式下，谷歌依然可以追踪你和你所浏览的一切。此外，面对你所浏览的网站所使用的追踪技术，无痕模式也不会给予任何保护。



而且，Chrome也会开启很多其他浏览器不会开启的追踪器：

你好，我的名字是杰非里·福勒 (Geoffrey Fowler)，我是一位科技记者。在2019年，我为《华盛顿邮报》写了一篇关于Chrome的文章，而我被彻底震惊了。



在浏览网络的仅仅一周期间内，我发现了11,189个追踪Cookie的保存请求 - Firefox自动拦截了这些Cookie，但假如换成Chrome则会一声不吭且毫不犹豫地把它们保存下来。

11,189



这些小文件就是包括谷歌在内的数据公司所使用的钩子，用来追踪你的网络浏览活动，以便构造出包括你的兴趣爱好、收入和性格的种种个人画像。



你是否能够关掉这些追踪功能呢？

那当然！



不过，实话说，你也只能关掉一点点。即使你已经把你所能关掉的一切全都关了，Chrome还会保存一些你根本无法删除掉的个人标识符。



而如同安卓，Chrome会不断地把大量大量的数据传送给谷歌，即使在你根本都没有打字或做任何事情的时候。







## 第二部



平台上台



Chrome已从它谦逊、快速又极简的2008年开端走了很长的一段路。



过去这些年，犹如相机快门的叶片...



...谷歌已在他们的浏览器周围配置了一个广泛的技术生态系统...



...把Chrome转换成整个系统的中心枢纽，只须点击一下即可在Gmail里写封电邮，或在油管听音乐，或把一份文件打印出来，或更新你的谷歌日历。

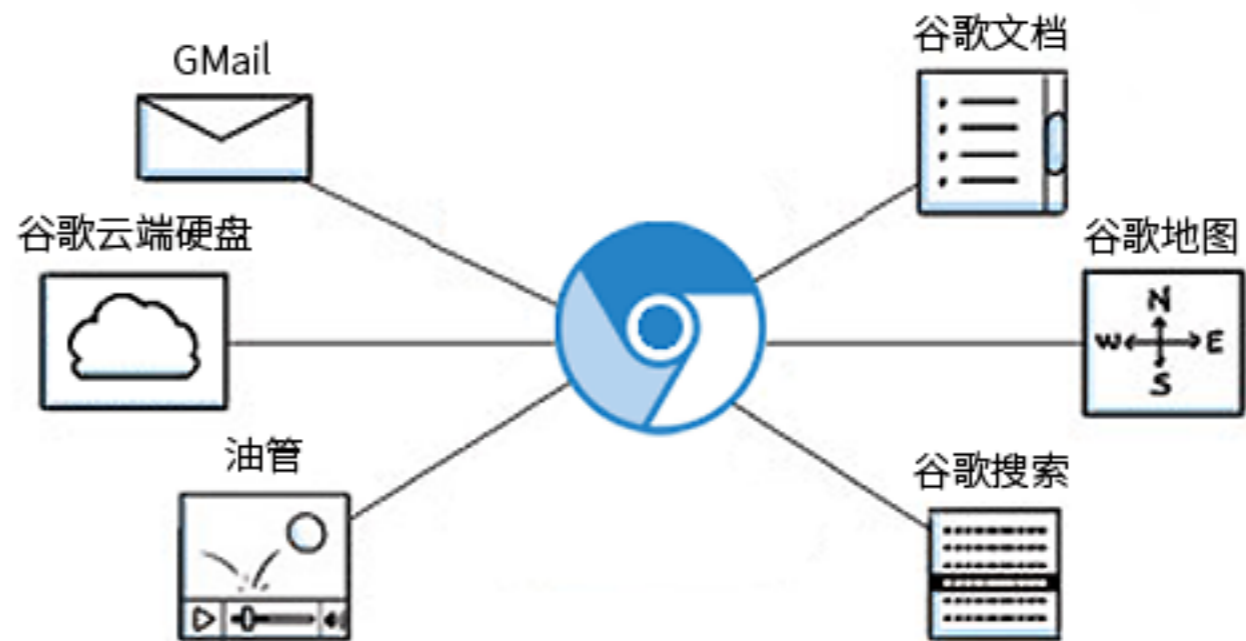

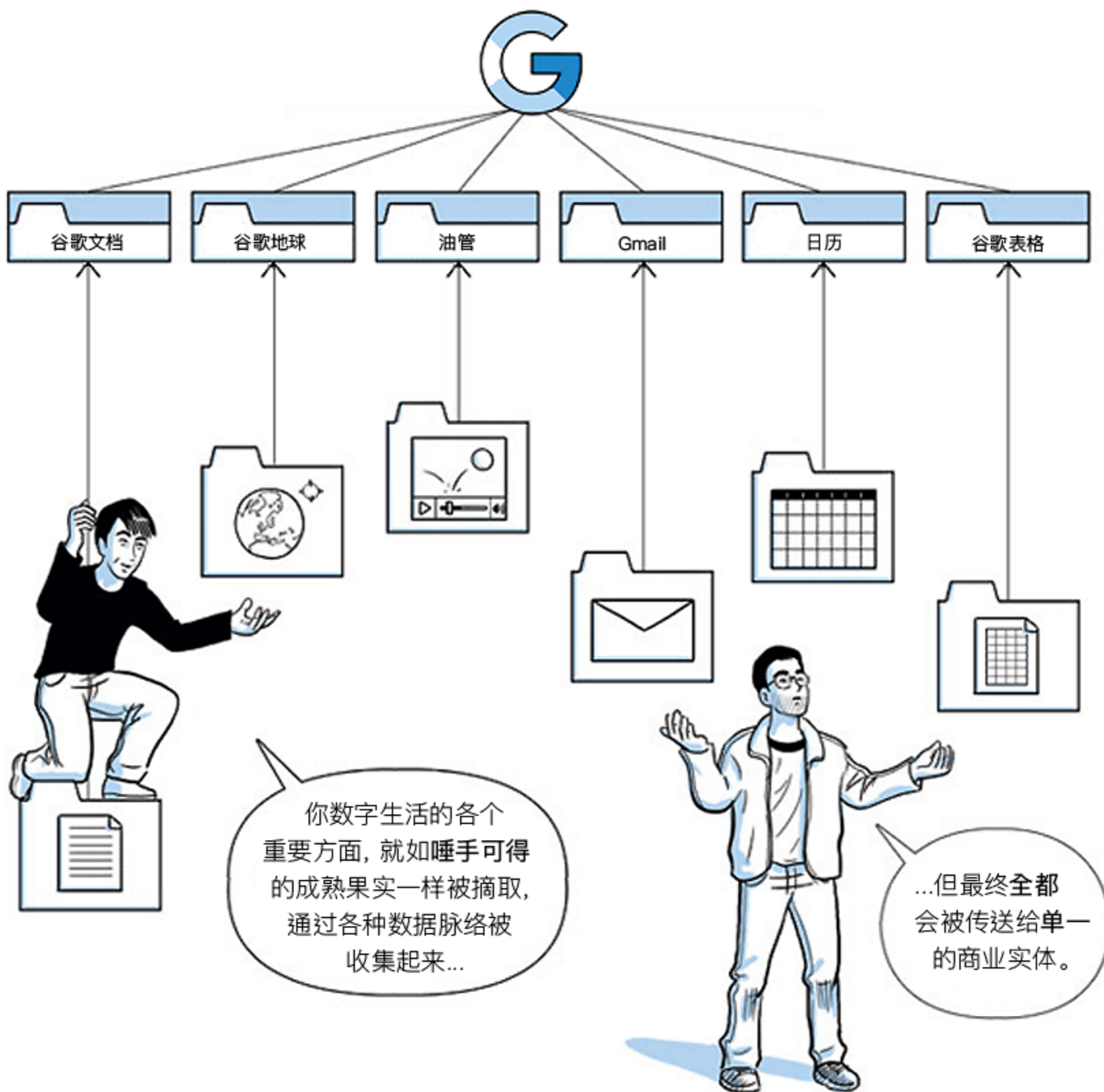
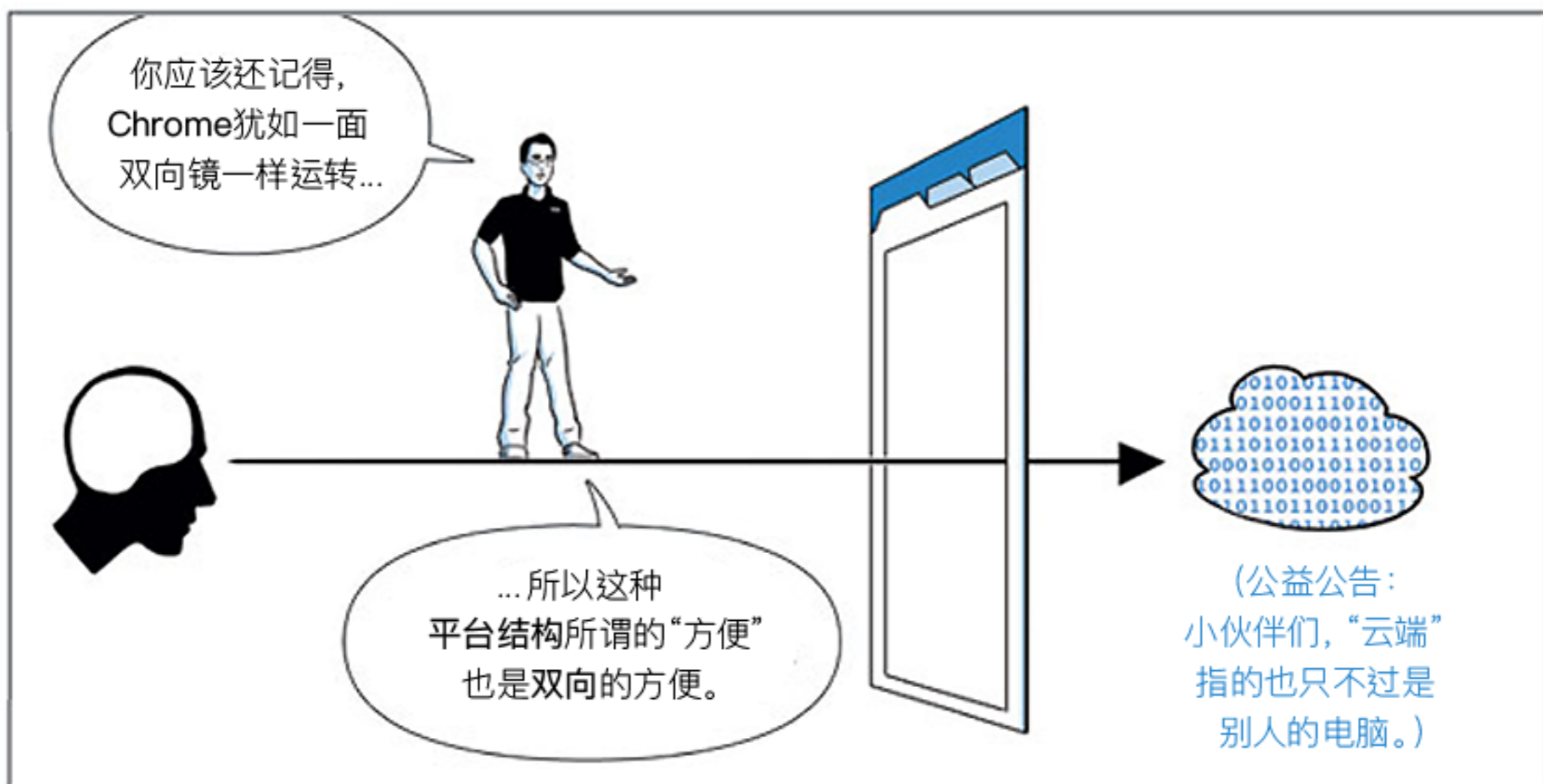



往昔时髦又简洁的浏览器已经彻底地变成了一个拥挤的APP平台，而平台之内的不同服务，时不时会有非常可疑的互相干涉。



全部 购物 图片 新闻 更多

chrome.google.com > privacy-nightmare

**例: Chrome安卓版**  
每次你进行搜索，都会把你的地理定位传送给谷歌

缺少: 隐私 | 必须包括: 知情同意

若你在Chrome中使用谷歌地图或地球，它会把你整个查询历史，放大程度，以及你花了多长时间看着某个东西通通记录下来...

...用来构造出关于你的行踪与兴趣的详细的个人档案。

而如果你不允许谷歌获取你的查询历史，谷歌助理（就是谷歌为了跟亚马逊Alexa竞争而推出的产品）也不会正常工作。

它连“现在几点了？”都不愿意回答，直到你把你全部的查询历史和联系人喂给它。

当然，即使你这一点没有做到，它依然在默默地倾听...

依然在记录你所说的一切。



长话短说，  
Chrome在逐渐地  
把你推向谷歌的  
整个体系结构，引导  
你把你大部分的  
数字生活舒舒服服地  
在谷歌的框架里  
度过...

...而与此同时，  
你的私人数据、你  
最私人的生活细节、  
你的个人思维、动机、  
欲望和日常  
活动...

...就在这个光导纤维的网络中漫游着，犹如一行盲目地  
朝向谷歌数据中心前进的蚂蚁队。

谷歌的数据中心：无数偌大的工业园区，被层层  
的铁丝网、车辆屏障、生物识别系统和激光入侵检测  
系统重重包围住，以便预防外人的侵入。

在这里，你的个人信息被  
无限期地保存着，也远远  
脱离了你的个人掌控 - 自从  
它通过了那相机快门叶片  
协调合作的加工和精炼起。

对，叶片，就跟真正的快门  
叶片一模一样，它们会把  
分散的信息组织起来，  
精确地拍出你的数字生活  
肖像。而在叶片的中心：

一个镜头 - 毫无表情地  
时刻目睹着一切。

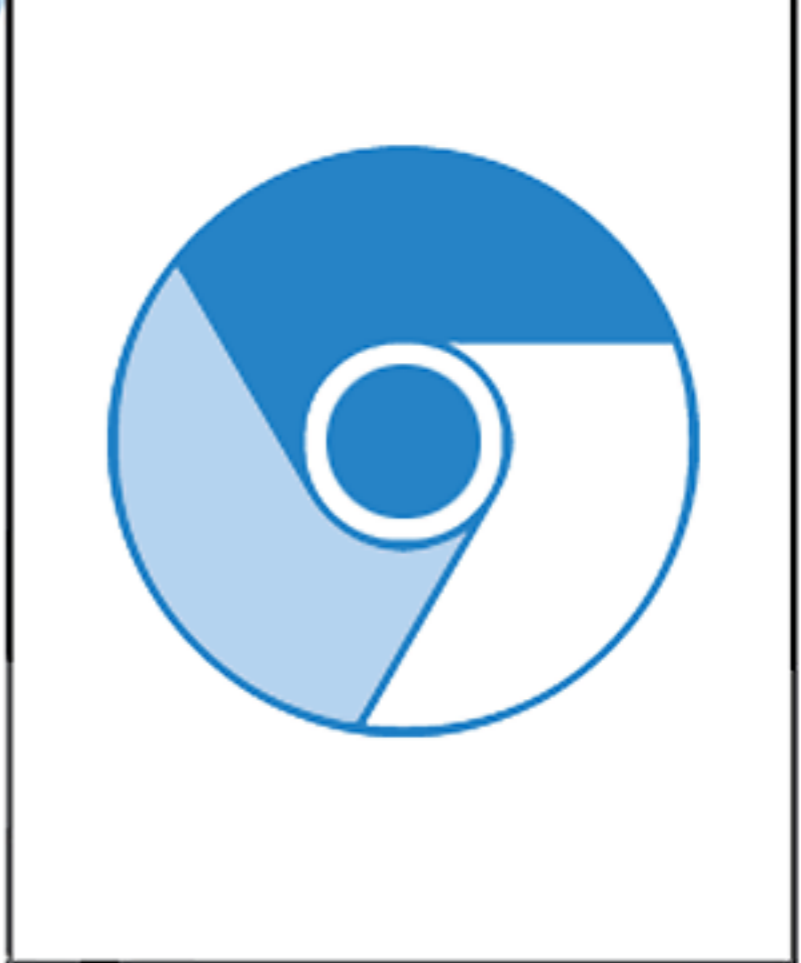

### 第三部



隐私退化游戏



而没错，多年以来，  
“基本模式”意味着你的  
数据只会被储存在你  
个人的电脑上...



...而只在你选择采用  
“登录模式”的前提下，  
你的浏览数据才会被  
传送给谷歌。



当你登录了Gmail  
等谷歌服务的时候，  
它也同时将你登录进  
Chrome。



而且，因为我们以最大化混乱为目标重新设计了  
同步界面，数百万用户在根本不知晓和无法  
反对的情况下，便无意中开启了同步运作。

我现在到底是登录了  
还是注销了?!

呃.....好像是  
“中庸之道”  
吧?



同步这项“选择”已经变成了默认的情况。

嘻嘻！给你个惊喜啦！



没开玩笑。一旦你开启同步运作，你的浏览历史、你的下载历史、你的书签和你的自动填充资料就完全属于谷歌了...

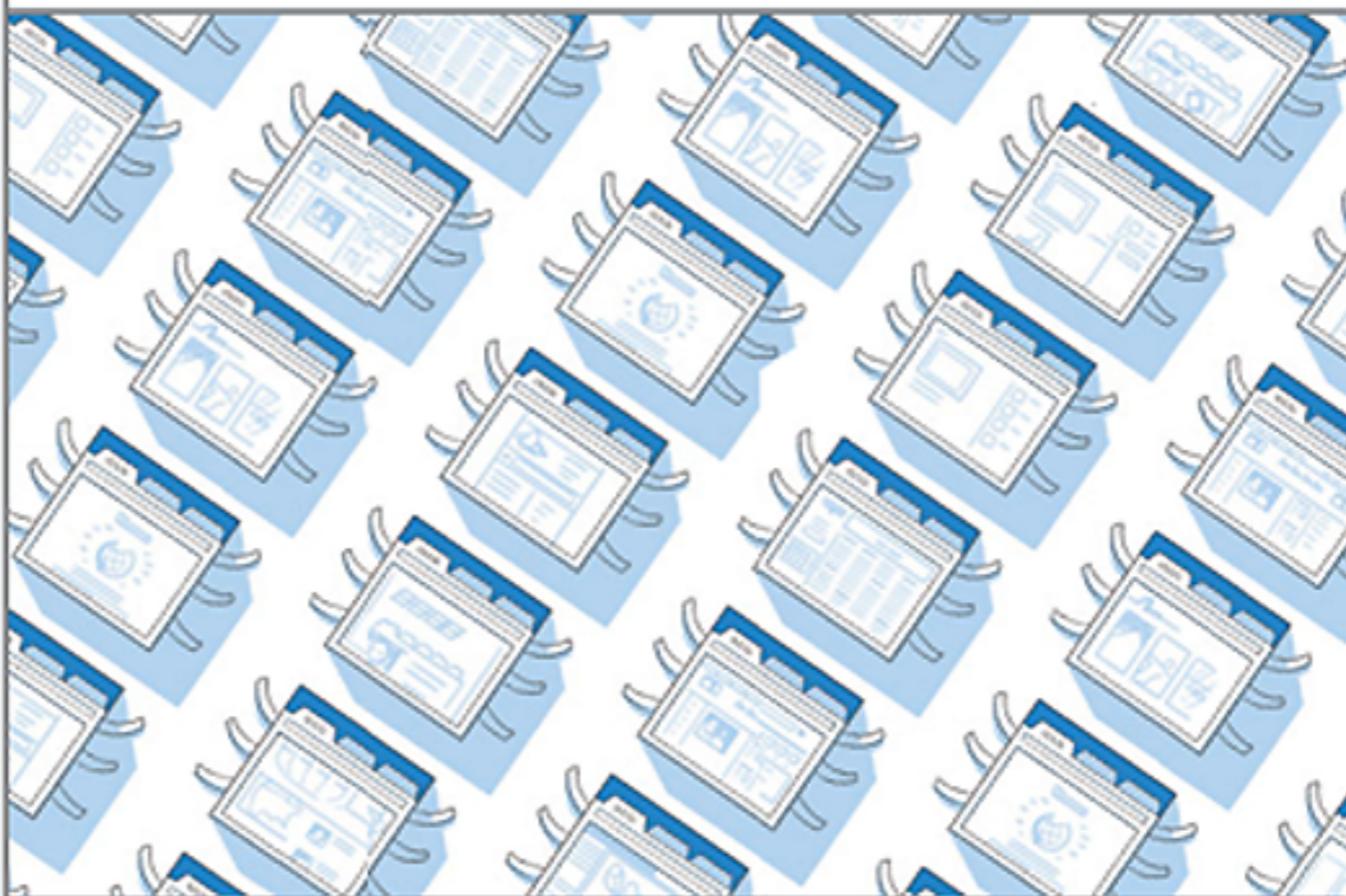

...而自动填充资料包括你的名字、地址、电话号码、用户名和密码。

Chrome就会擅自地吸取这一切 – 无论你知不知情、同不同意。就如同谷歌在根本没有通知用户的前提下，便偷偷摸摸地修改了一个重要的隐私功能。

不幸的是，这并不是个例外。

一年接着一年，一个更新接着另一个更新，谷歌一直都在毫无间断地耍一场“隐私退化”的游戏。



**2015年6月**

一个Chrome的更新偷偷地开启你的麦克风，并把它收录的一切传送给谷歌。

**2017年5月**

一个Chrome的“瑕疵”允许网站在未发警告或取得同意时偷偷地录制音频和视频。

**2018年3月**

“Chrome清洁工具”在不透明和未取得同意的情况下，会扫描且删除你电脑上的文件。

**2019年4月**

Chrome已经除掉了关闭具有监控性的“链接审计”选项。

**2020年10月**

当被设置每次退出时清理全部Cookie，Chrome免除了油管 and 谷歌搜索等所有谷歌站点的Cookie。

**2021年10月**

现在Chrome也能通过新增的“空闲状态检测”追踪你不在屏幕前的时间，记录小憩和睡眠周期。

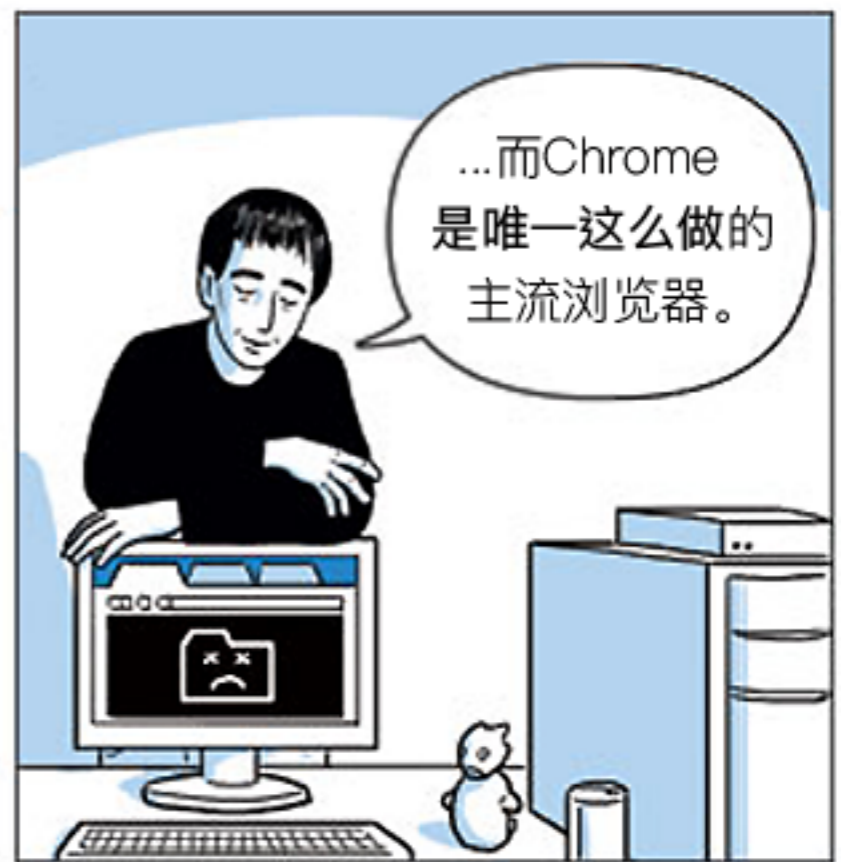

当年，谷歌的母公司 Alphabet 也在他们向美国证监会的呈报公开地提到...

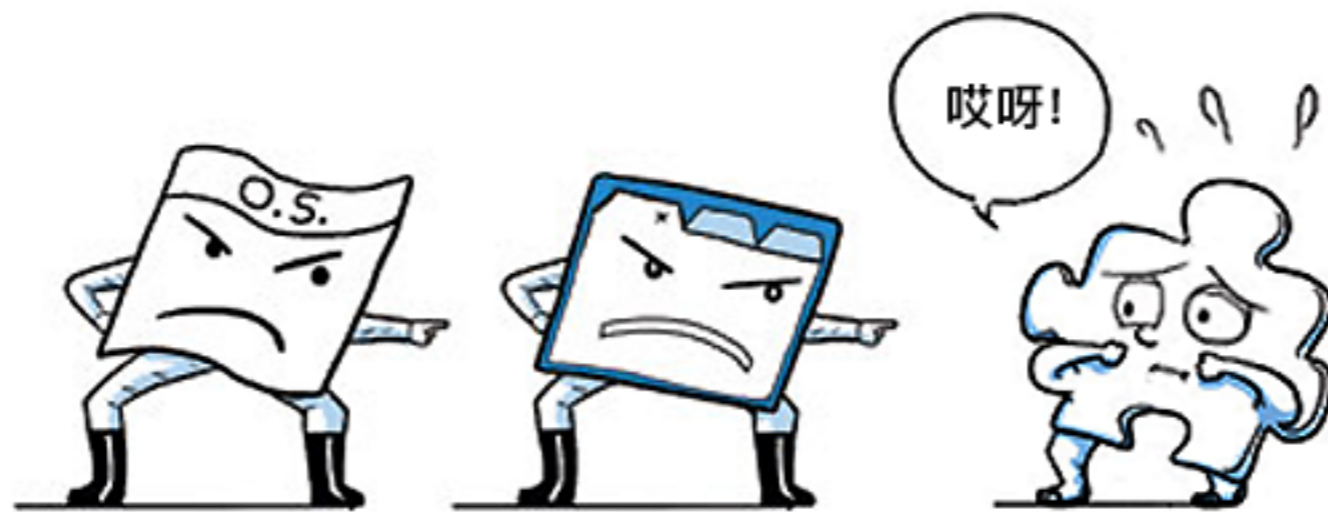

...广告屏蔽软件对他们的收入所造成的“风险”。

最终，在用户和隐私倡导者的反对和呼吁之下，谷歌决定退让了一点，但在本文写作之时（2022年），它从未真正地逆转它的路线。而且，当你考虑到它以往一次又一次违背诺言的行为...



这恰恰就是谷歌的有效公关策略，他们招牌的“最大模糊™”。

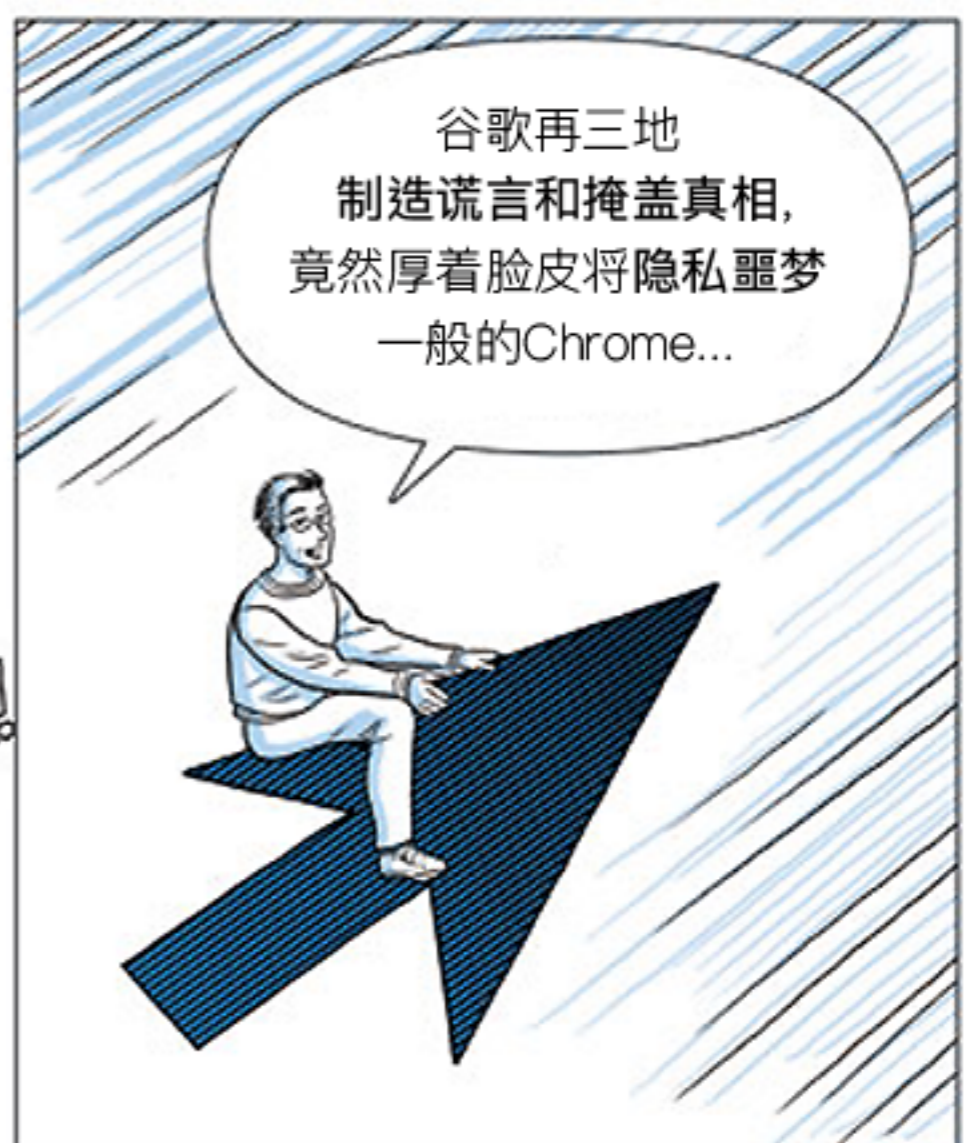
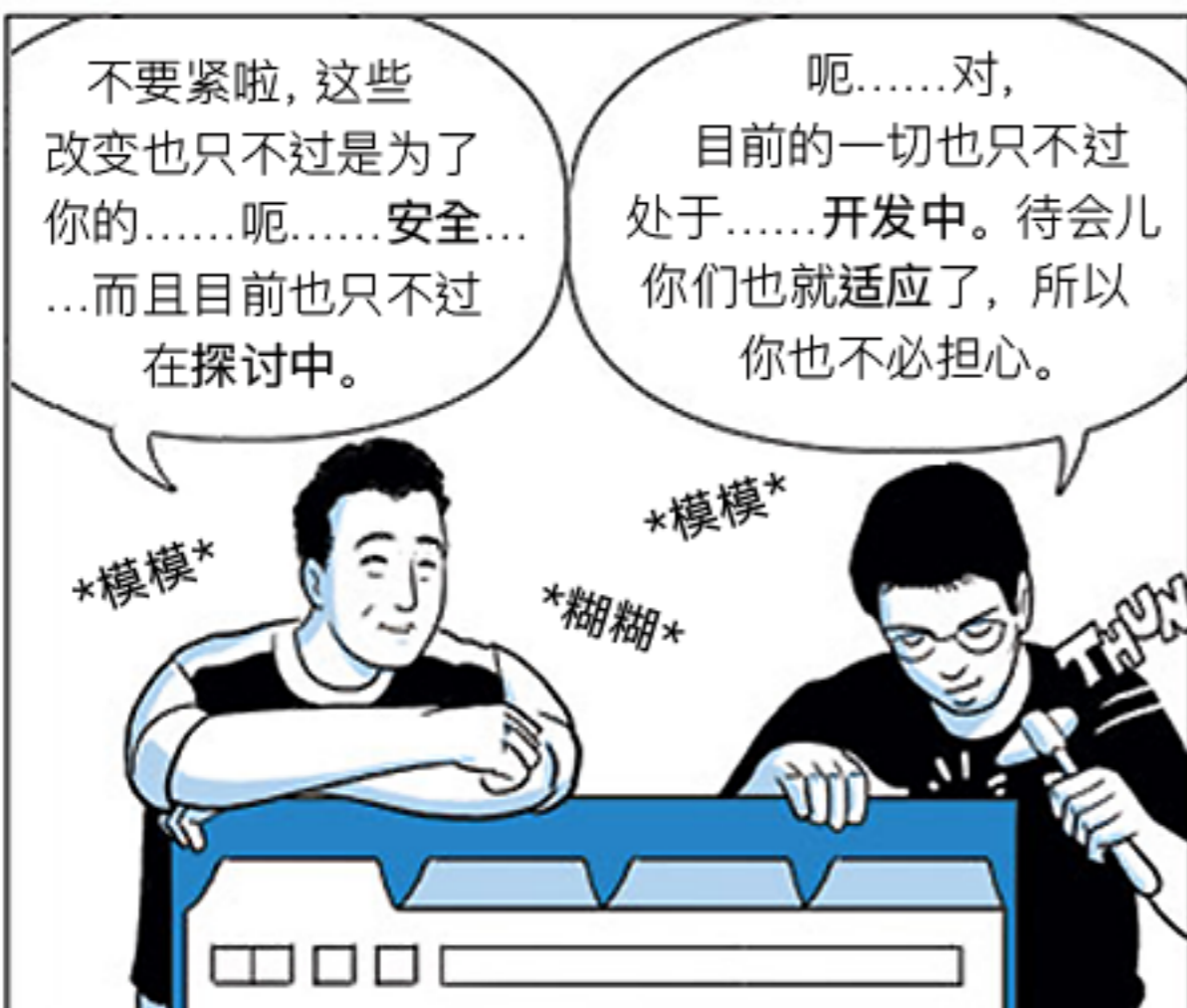





...呈现为一个轻量 and 纯洁  
无辜的软件。



谷歌的公关策略，可以说是“温水煮青蛙”。

我们  
不慌不忙地把  
一切的攻击隐私的  
改变在数年期间慢慢地  
执行，甚至会在电脑  
专业人士公开抗议和  
反对的时候倒退  
几步。



但说真的，  
他们根据什么来  
质问我呢？

等等，  
你在说什么呢？

我们在  
2018年不是  
已经把“不作恶”  
的口号删除掉  
了嘛。

我们只不过  
把“不”的部分  
删掉了嘛。

而是偷偷地哦。

问题依然存在：你到底想做什么对付  
这一切呢？瞎调你隐私设置吗？花时间研究  
你应该安装哪些能帮助你维持数据隐私的  
扩展程序吗？或尝试另一个浏览器吗？！

你也有  
自己的生活！

哦，但别忘了，  
你所做的一切，我们  
会知道的哦。





大家好，我是肖莎娜·祖博夫。  
我是一名社会学家，也是2018年出版的  
《监控资本主义时代》的作者。

在书里头，我讲述了像谷歌、  
脸书、推特一样的大技术公司如何  
偷偷地收取你的生活经历和数据，  
来产出能够卖给政府和其他公司  
的数据原料。

你们已经窥视了  
Chrome浏览器的内部  
运作，但我还要补充  
一个重要的概念：

影子文本。

每当我们把图片上传到  
网站上，每当我们写博客、  
聊天、在社交媒体上发个  
帖子，或“喜欢”某个东西，  
我们都成为了一部多媒体  
公共文本的作者之一。

但与此同时，你在浏览网络时输入或点击的一切，无论它是  
多么的短暂且微不足道，都会被雕刻在一个  
副文本之中。



各个琐碎的“性格粒子”本身看起来也没什么秩序，根本都不重要，况且无利可图。

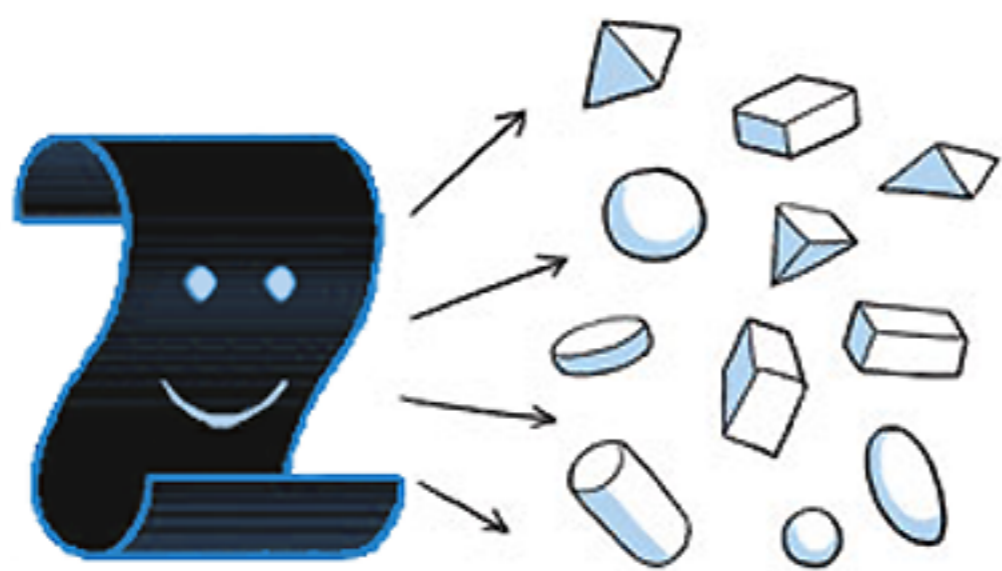

但当它被大规模地采掘且经过了谷歌算法的剖析和精炼，这些微不足道的细节便逐渐地被构成各种能够被解读的模式。

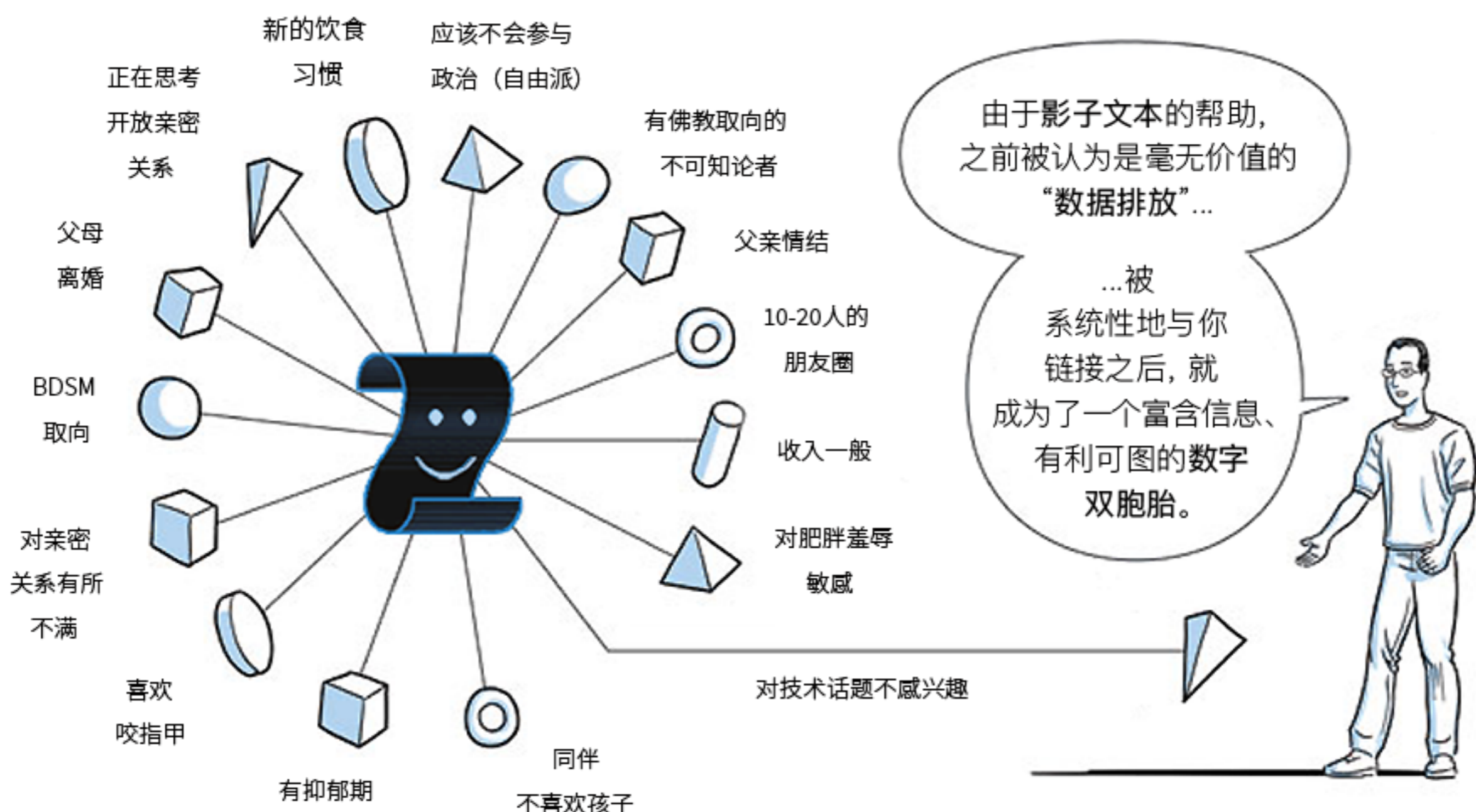
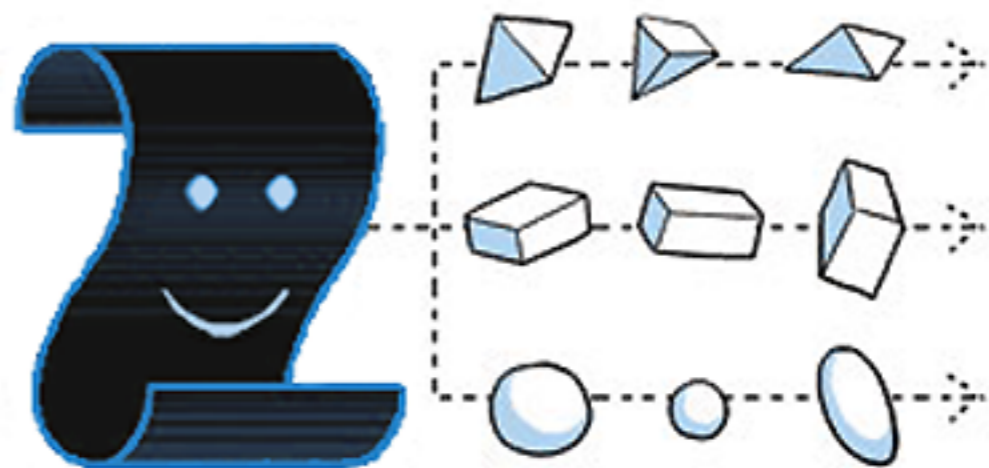

一如既往，受到数字化虐待影响最深的，恰恰是那些最脆弱的群体。取决于你所居的国家，单单一个身份标签（回教徒、性少数群体、民主派）就能决定你是否能成功申请到工作、信用卡或健康保险。

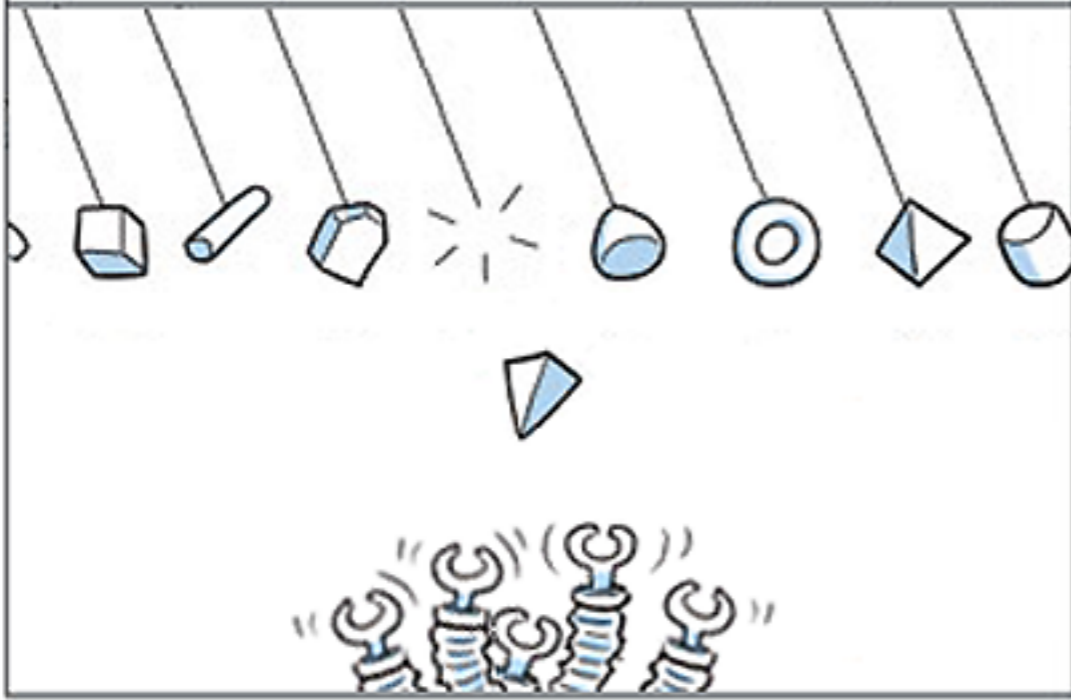

而有时候，单单一个经由华丽的“个性化”产品和“为您量身定制”的服务加工过的标识符，就能意味着自由或监禁、生或死的区别。



没错，当人们都像满意的谷歌用户一样不断地把自己的生活输入到Chrome浏览器中...

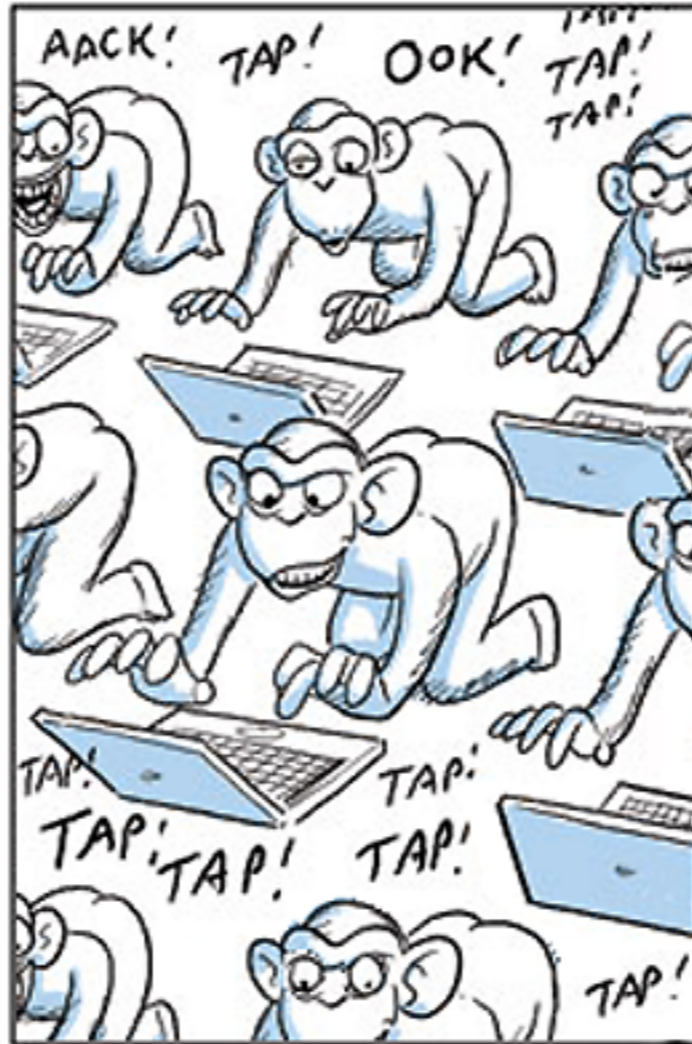

...去匿名化简直轻而易举。



即使你不赞同这一切，你又能做什么呢？



但恰恰是因为我们被每时每刻地监控和记录，因为我们的内心深处在未经允许一次又一次地被想谋取利益的他人侵犯...



...恰恰是因为这一切，我们才必须采取行动。

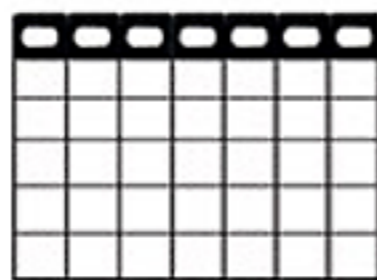

我们如何开始呢？希望最后一章能够给你一些启发。



cula88: ROFL ^^  
Hrrbi: LOL  
DMFG





也许你会认为，这样说起来会有点夸张。我们也只不过在讨论个性化广告，对吗？

如果他们真的以为值得的话，不妨就让那些西装革履的高级行政主管为了广告一掷千金吧。

但你必须知道：为了提高产品销售量，谷歌不仅仅在售卖你的数据给其他的公司，也在越来越多地将它售卖给政治实体。

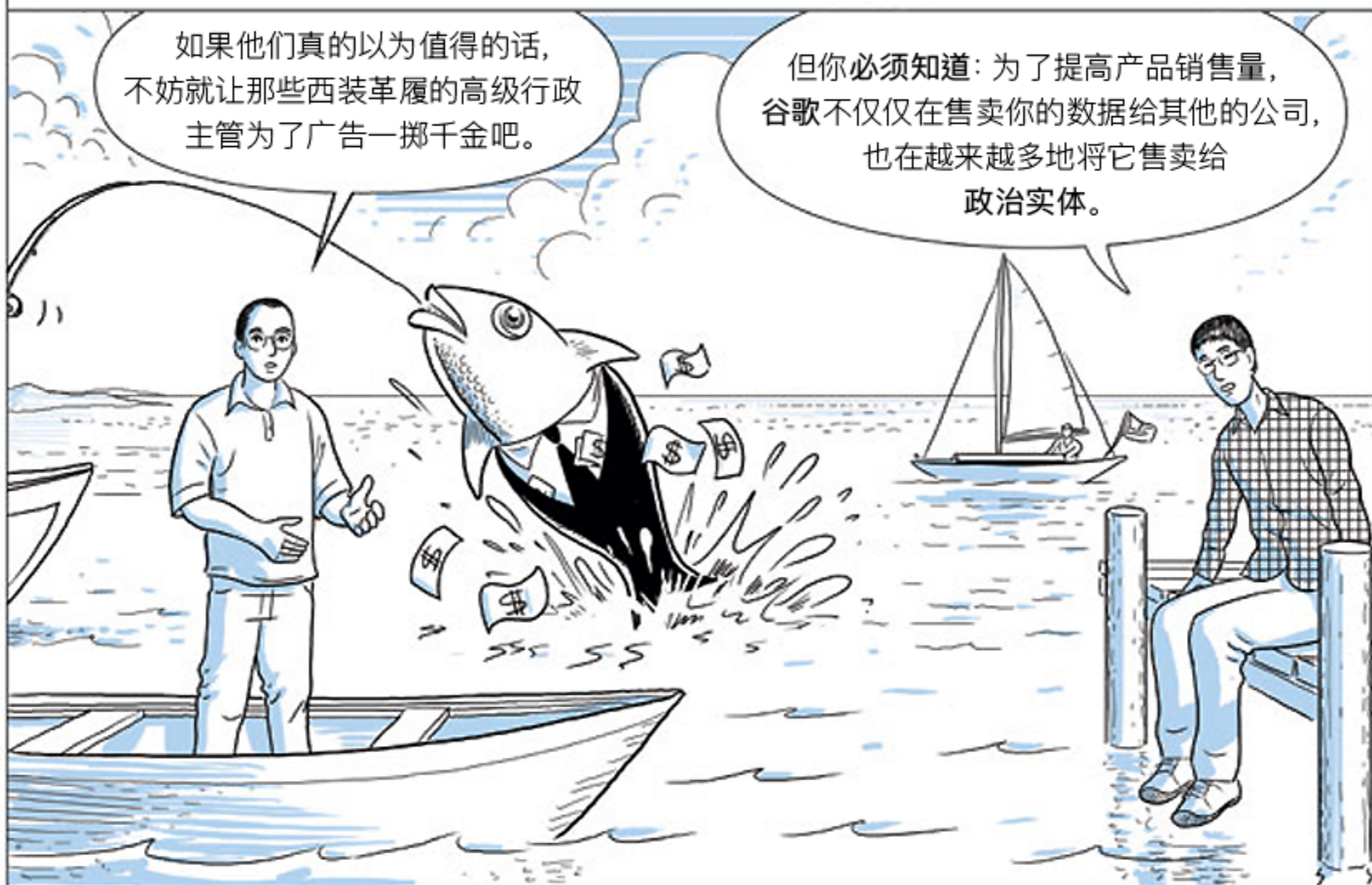

若我们能同意这一点——广告生意就是一种“行为改变行业”...

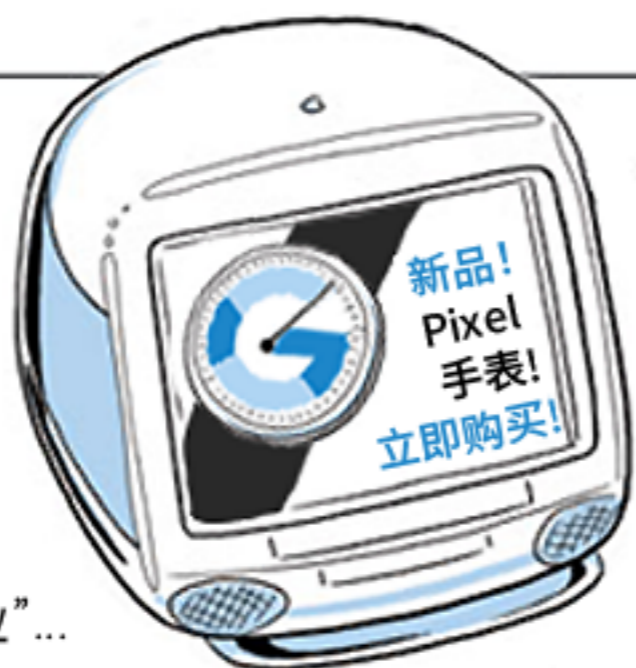

...你就能想象，若选民最私密的生活细节被政治玩家购买时，这会对社会造成什么样的影响！



所以关键问题围绕着民主进程\*的管控、操纵和侵蚀：



岂有此理，他们竟敢关闭爷爷的煤矿!!!

早就说应该投特朗普一票嘛！

没错!!



\*译者注：我们请求读者不仅仅把“民主”肤浅地解读为名义上的民主制度，而记住“民主”所覆盖的一些重要理念：对个人自由和权利的尊重，包括不受来自政府的过度干涉的权利。在类似谷歌等大技术公司的权力扩张以及它们与政治权力的勾结之下，这些理念显得越来越脆弱，越来越容易被那些掌控权力的人摧毁。

Buzzfeed的记者也发现，谷歌竟然帮助了广告公司向在Omnibox里头输入带有种族歧视及反犹太主义诋毁的人定向投放广告。

🔄 ☆ 犹太

🔄 ☆ 黑人

🔄 ☆

这种对道德规范漠不关心的态度，成为了线上极端主义者的繁殖地，也使选民操纵越来越容易...

...就像2016年的特朗普和英国脱欧选举，那时美国和欧盟的政治家都指责谷歌借助仇恨谋取利益、用歪曲的信息削弱民主。

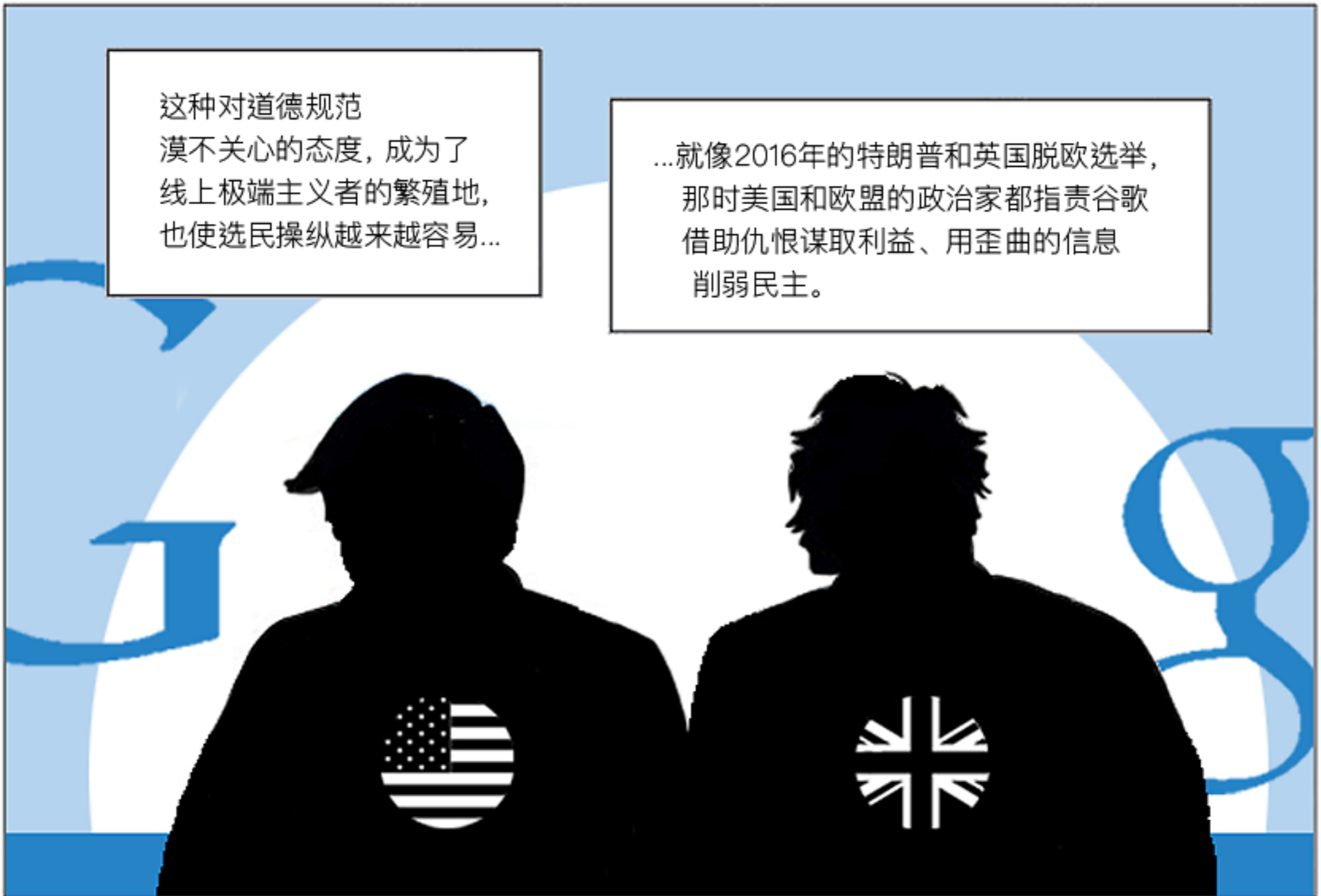

这些歪曲信息在刚好正确的时间传递给了刚好正确的群体...

...就像瑞士钟表一样精确。

权力和管控，全都售卖给最高价竞标者。

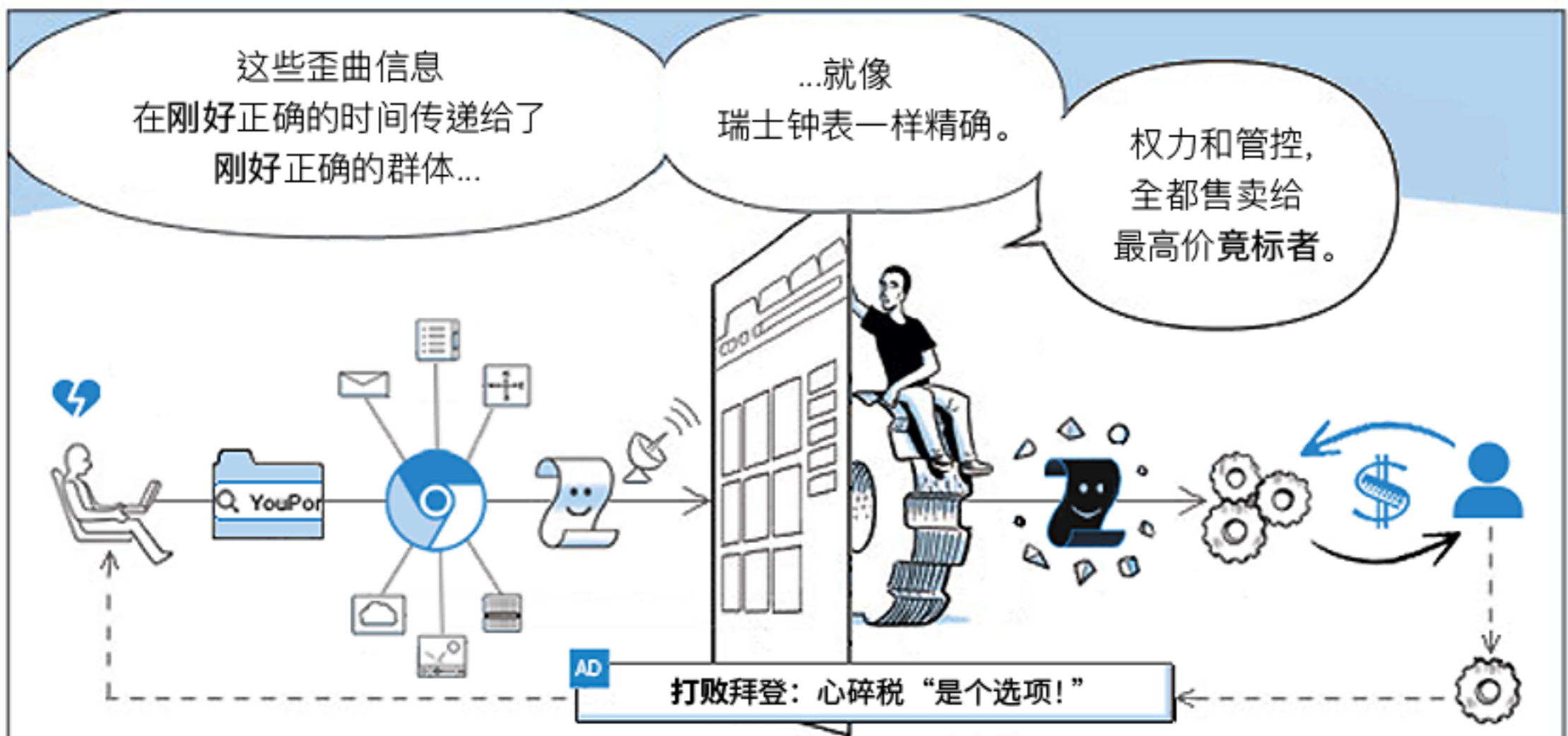

这些思维和身份的侵入威胁了我们的基本人权。如自由意志，个体性，和自决权的概念都处于危险之中。

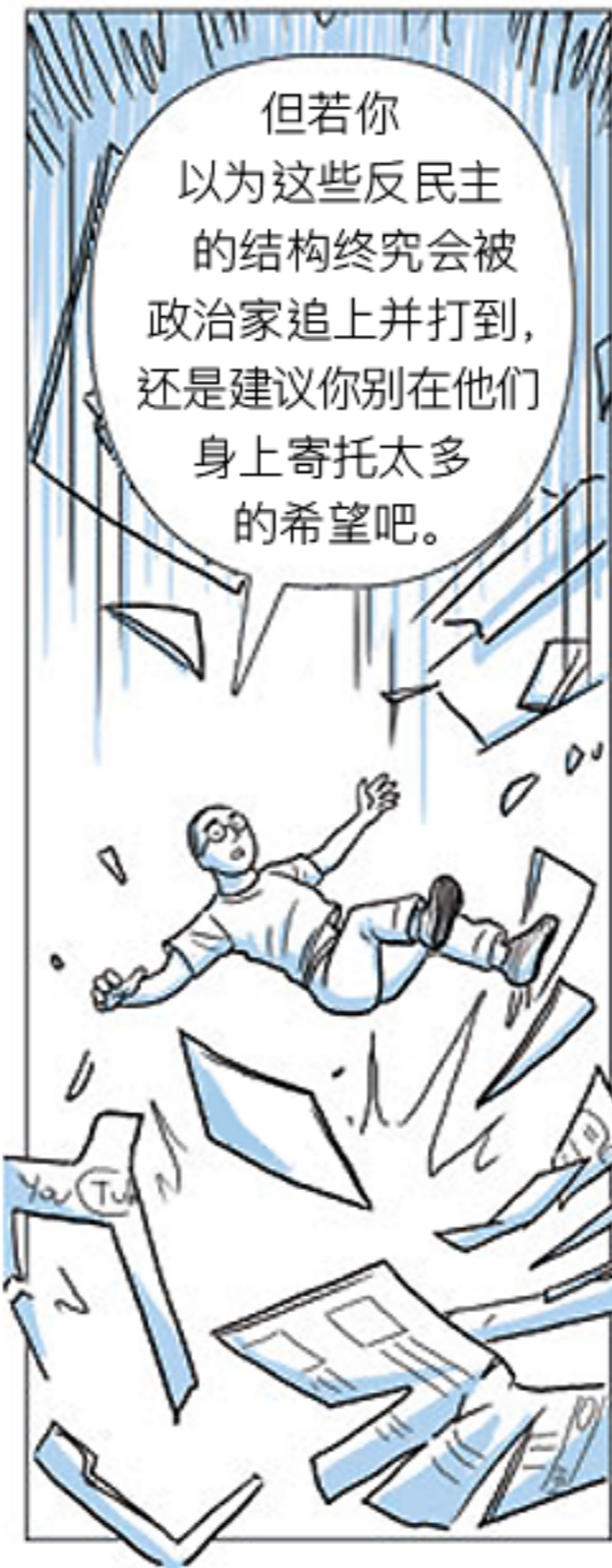

谷歌花费在华盛顿和布鲁塞尔的游说资金，世界上任何其他的公司都远远比不上。

在过去十年中，谷歌仅在美国的游说花费已经高达1.5亿美元。



计算机专家反而预期谷歌的管控会越来越严格。若你想使用谷歌地图或观看油管视频，你可能即将被强迫登录才可以享用其服务。



就这样，数十多亿在温水煮滚的青蛙，将分泌出更多能够被精炼成有利可图的产品“数据粒子”。

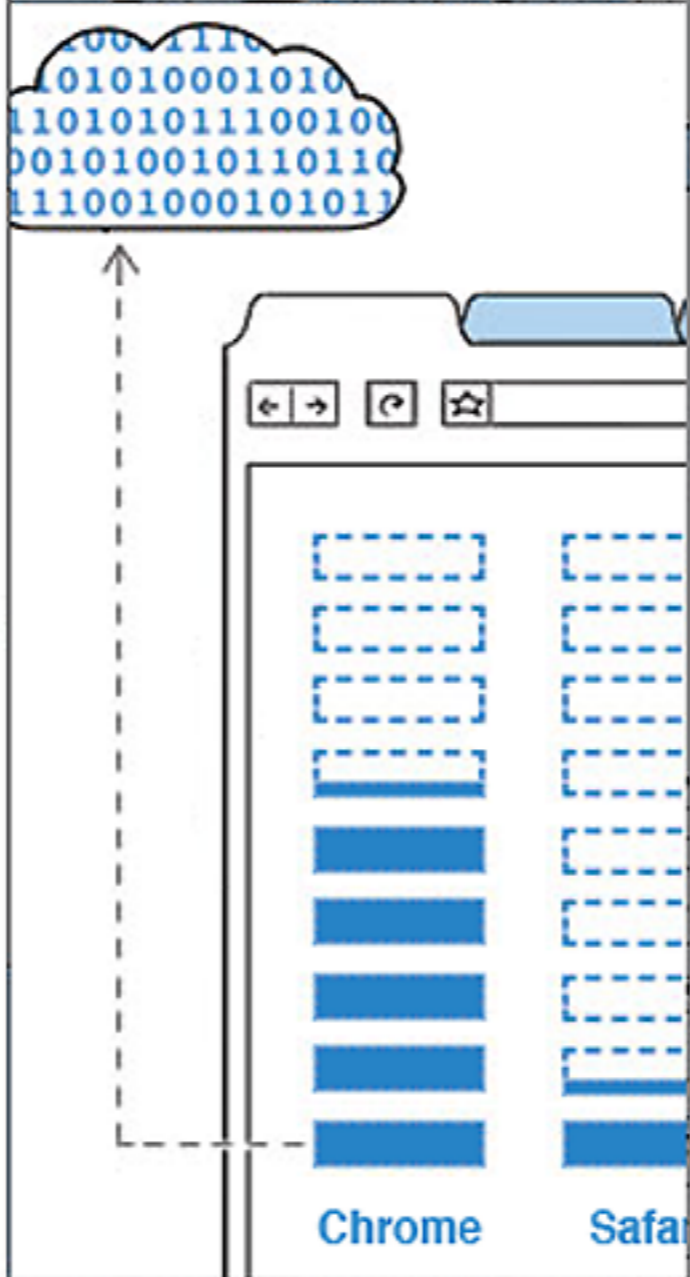

最终，这也是打造Chrome之初的唯一目标：在提供良好性能的同时，从你的私人生活中采掘和创收所有他们可以采掘和创收的一切。



公平地说，Chrome依然提供很不错的性能和速度（虽说它已不是往日的“高速车”）。谁不喜欢一个快捷的浏览器呢？但当我们发现它的快捷其实赖于它对我们接下来会访问哪些网页的预测，而这些预测完全基于一个超出我们个人掌控的详细个人画像...

...当我们发现这个“高速车”的燃油竟然是我们的私人数据...

...软件性能还会是我们最关心的一点吗？

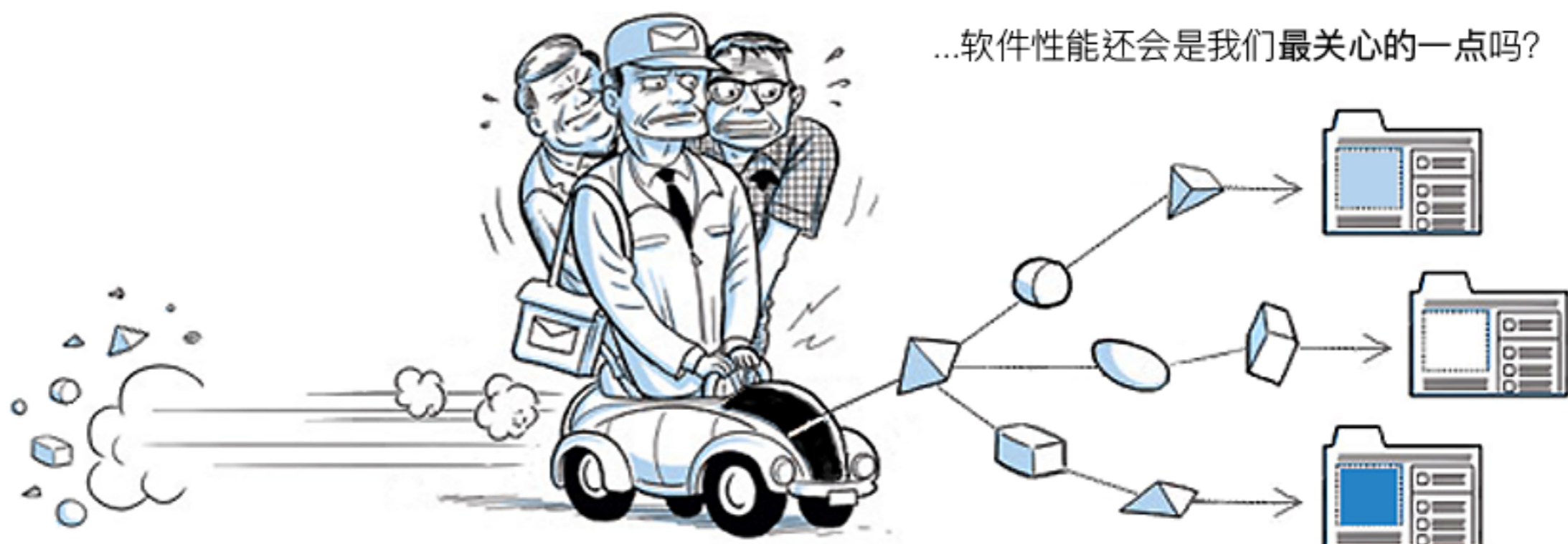

最起码，我们大量的数据排放应该和其他造成过度排放的道德沦丧一样，让我们感到震惊和愤怒吧？



为了多十分之一秒的加载速度，我们到底愿意牺牲多少？



最终，这是个人价值观念的问题。有些人也许会选择把大型SUV带来的方便暂时留在车库里...

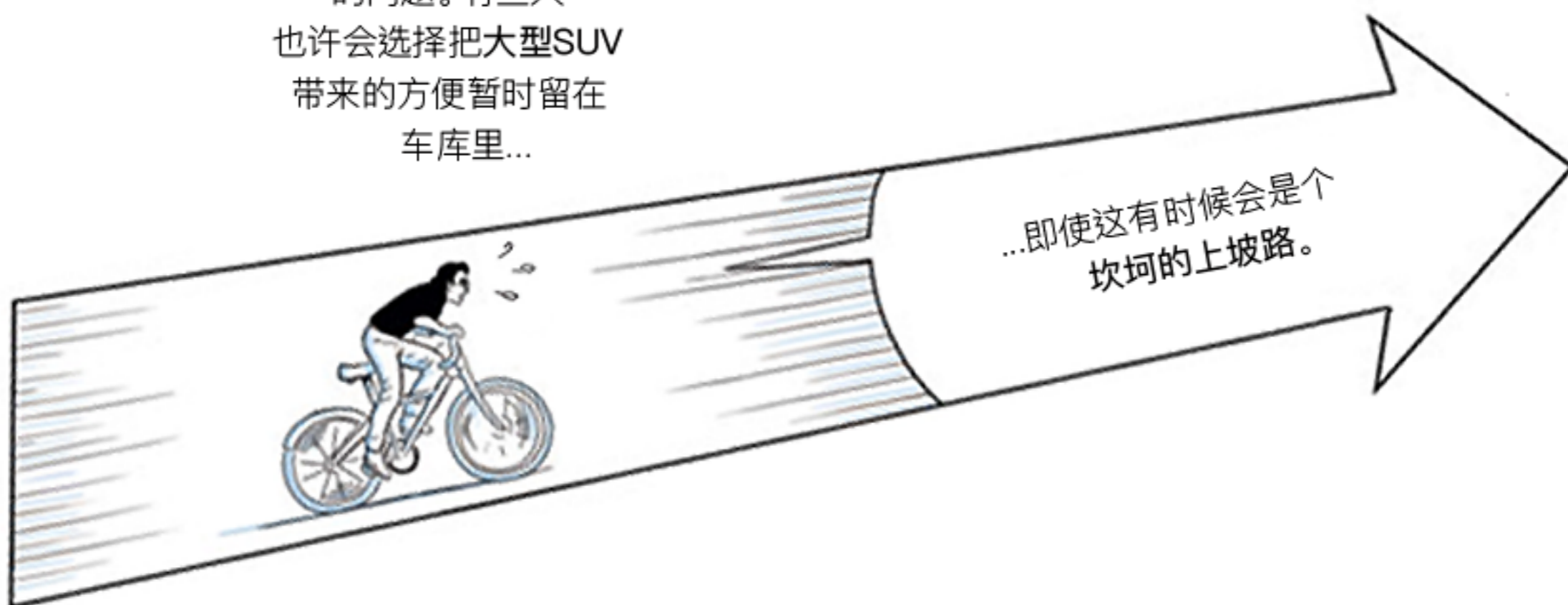

...即使这有时候会是个坎坷的上坡路。



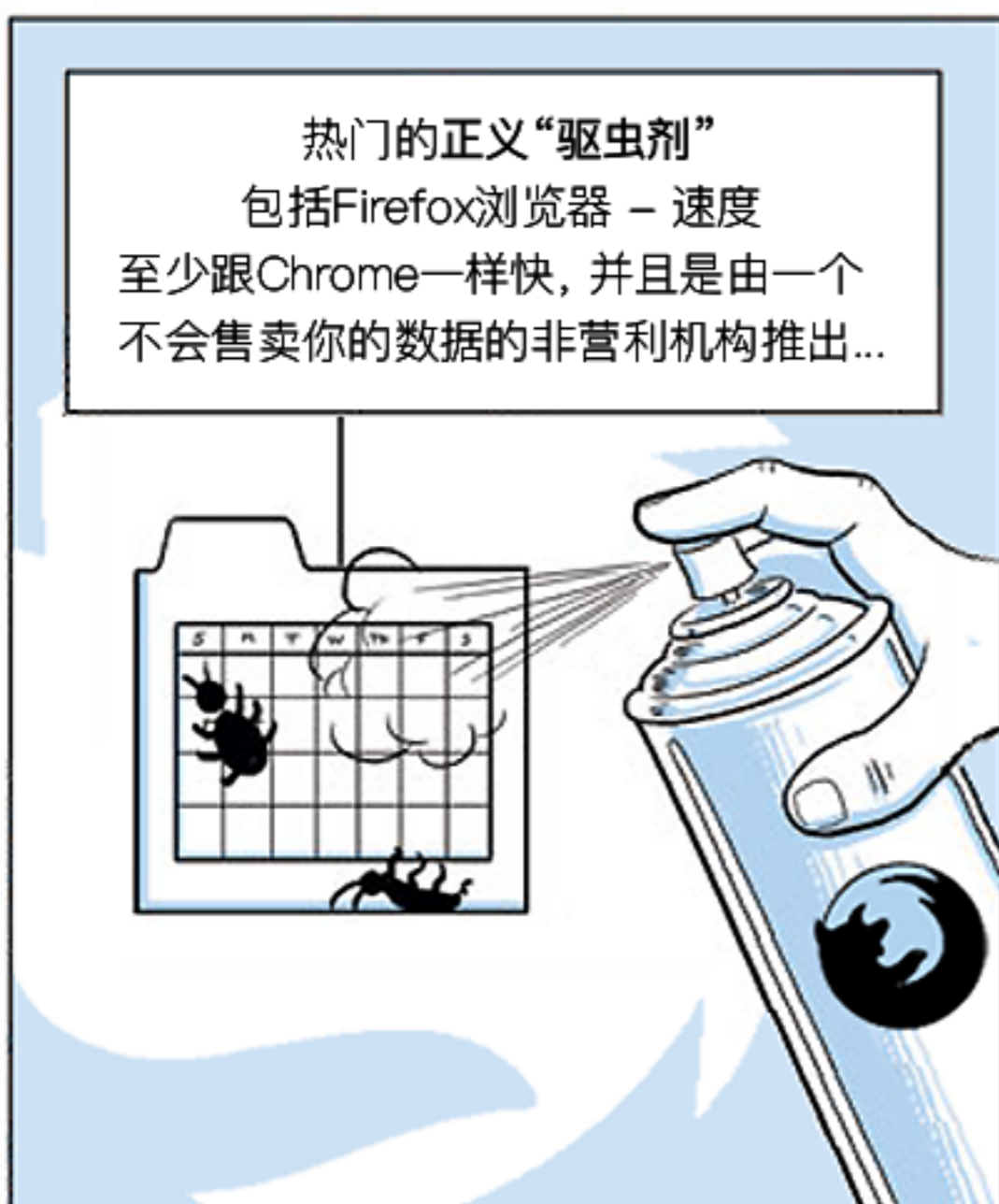

我们已经不处于急功近利的“数据80年代”了 - 那时候大家只管赚快钱，买跑车，横冲直撞地跑到下一个快餐店，完全不在乎这一切对我们的身体、社会和环境所造成的大破坏。





我们  
已经进入  
2020年代了，  
而这个年代的我们  
应该关心保护  
脆弱群体...



...应该把不公正的  
权力分配视为一个  
必须纠正的情况，  
而不是一个自然  
规则...



...应该  
坚定地反对一切对基本  
人权的侵犯和退化...



...而努力地  
维护和推进  
民主和隐私这两个  
孪生姐妹。

所以，跟整个谷歌Chrome的团队一起，  
我们再次问你：

面对这一切，  
你打算怎么做呢？



# 注释

## 前言

### 第一页

- 斯科特·麦克劳德 2008 年创作的 Google Chrome 漫画原作在以下链接可见：<https://www.google.com/googlebooks/chrome/index.html>

也可参见 <https://scottmcloud.com/7-consulting/index.html>

### 第二页

- Chrome 的安装次数：

<https://pctechmag.com/2016/11/google-chrome-hits-a-milestone-of-two-billion-active-installs/>

- 2021 年全球浏览器市场占有率：

<https://gs.statcounter.com/browser-market-share>

或

[https://en.wikipedia.org/wiki/Usage\\_share\\_of\\_web\\_browsers](https://en.wikipedia.org/wiki/Usage_share_of_web_browsers)

（值得注意一下：如 Edge、Opera 和 Vivaldi 的浏览器，也只不过是建立在 Chrome 的核心技术之上。）

译者注：公民实验室，一所隶属多伦多大学、研究领域为影响互联网的开放性与安全性及威胁人权的信息控制的实验室，发布过针对一些中国本土浏览器隐私问题的报告。UC 浏览器：<https://citizenlab.ca/2015/05/啰嗦的松鼠>，QQ 浏览器：<https://citizenlab.ca/2016/03/qq-浏览器存在的隐私与安全隐患/>。

- 谷歌 2021 年收入：

<https://www.statista.com/statistics/266206/googles-annual-global-revenue/>

## 第一部：无所不知的 Omnibox

### 第四页

- 关于 Omnibox 的“无回车之路”：

<https://www.theguardian.com/technology/blog/2008/sep/04/googlechromeprivacyissuesa>

- 参见美国约翰霍普金斯大学的一位密码学者马修·格林（Matthew Green）的博客文章《Chrome，我受够了》：

<https://blog.cryptographyengineering.com/2018/09/23/why-im-leaving-chrome/>

### 第五页

- Chrome 目前的隐私政策：

<https://www.google.com/chrome/privacy/>

- 第二到第五格漫画基于（并有时大量引用了）肖莎娜·祖博夫的《监控资本主义时代》（纽约：阿歇特图书集团，2019 年），第 186-187 页

### 第六页

- 关于其实并不“无痕”的“无痕模式”，可参见：

<https://choosetoencrypt.com/privacy/chrome-incognito-mode-isnt-private-so-whats-the-point/>

和 <https://spreadprivacy.com/tracking-in-incognito/>

- 关于 Chrome 如何在你把位置信息“服务”关掉过后依然追踪你的行动：

<https://apnews.com/>

[828aefab64d4411bac257a07c1af0ecb/AP-Exclusive:-Google-tracks-your-movements-like-it-or-not](https://828aefab64d4411bac257a07c1af0ecb/AP-Exclusive:-Google-tracks-your-movements-like-it-or-not)

- “安卓和 Chrome 都会将数据传送给谷歌，即使没有任何的用户互动的情况下。”（来自《谷歌数据收集》，一位范德堡大学教授道格拉斯·西·施密特（Douglas C. Schmidt）的 2018 年的论文。）

<https://digitalcontentnext.org/wp-content/uploads/2018/08/DCN-Google-Data-Collection-Paper.pdf>

- 在此不会提供该《华盛顿邮报》的文章链接，因为窥视它付费门槛后的内容的唯一办法就是被彻底地追踪；你可以在以下链接同样找到杰非里·福勒的论点（有些论点其实被采用在此漫画中）：

<https://www.newstalkzb.co.nz/lifestyle/technology/geoffrey-fowler-why-googles-web-browser-has-become-spy-software/>

### 第七页

- 这是一个有助于分解 Chrome 迷宫般的隐私政策的工具：

<https://myshadow.org/lost-in-small-print/googles-privacy-policy>

## 第二部：平台上台

### 第十页

- 关于 Chrome 安卓版如何将你的位置坐标传送给谷歌，请参见第六页注释所提到的杰非里·福勒的文章。

- 若你使用 Chrome 且/或有个谷歌账号，你可以通过访问以下网站验证谷歌地球/谷歌地图令人担忧的行为

<https://myactivity.google.com>

- 关于 Google Nest 的隐私问题：

<https://www.theguardian.com/technology/2019/jul/11/google-home-assistant-listen-recordings-users-privacy>

### 第十一页

- 若想更详细了解谷歌的数据中心安全管理实践，可参见：<https://www.datacenterknowledge.com/archives/2017/01/13/paper-details-google-data-center-security-design>

## 第三部：隐私退化游戏

### 第十二页

- 新的同步模式已被广泛地讨论及批评：

<https://www.zdnet.com/article/google-secretly-logs-users-into-chrome-whenever-they-log-into-a-google-site/> 和

<https://www.wired.com/story/google-chrome-login-privacy/> 和

[https://www.vice.com/en\\_us/article/gyny83/google-chrome-sync-privacy](https://www.vice.com/en_us/article/gyny83/google-chrome-sync-privacy)

它也是第四页注释所提到的马修·格林的博客文章的焦点。

[https://www.vice.com/en\\_us/article/gyny83/google-chrome-sync-privacy](https://www.vice.com/en_us/article/gyny83/google-chrome-sync-privacy)

[https://www.vice.com/en\\_us/article/gyny83/google-chrome-sync-privacy](https://www.vice.com/en_us/article/gyny83/google-chrome-sync-privacy)

它也是第四页注释所提到的马修·格林的博客文章的焦点。

### 第十三页

- 参见第五页注释提到的 Chrome 隐私政策

- 作为窃听工具的 Chrome：

<https://boingboing.net/2015/06/24/chrome-update-turns-browsers-i.html>

<https://boingboing.net/2015/06/24/chrome-update-turns-browsers-i.html>

- 偷偷录制的音频/视频：

<https://thehackernews.com/2017/05/browser-camera-microphone.html>

- 关于 Chrome 清洁工具如何“未经允许地在你的底裤抽屉里戳戳点点”（马修·格林）：

[https://www.vice.com/en\\_us/article/wj7x9w/google-chrome-scans-files-on-your-windows-computer-chrome-cleanup-tool](https://www.vice.com/en_us/article/wj7x9w/google-chrome-scans-files-on-your-windows-computer-chrome-cleanup-tool)

[https://www.vice.com/en\\_us/article/wj7x9w/google-chrome-scans-files-on-your-windows-computer-chrome-cleanup-tool](https://www.vice.com/en_us/article/wj7x9w/google-chrome-scans-files-on-your-windows-computer-chrome-cleanup-tool)

- 关于 Chrome 对链接审计的监控：

<https://boingboing.net/2019/04/08/no-opt-out.html>

- 关于你指令 Chrome 把所有的 Cookie 和网站数据清理时，谷歌是如何偷偷地免除了它自己的网站：

[https://www.theregister.com/2020/10/19/google\\_cookie\\_wipe](https://www.theregister.com/2020/10/19/google_cookie_wipe)

[https://www.theregister.com/2020/10/19/google\\_cookie\\_wipe](https://www.theregister.com/2020/10/19/google_cookie_wipe)

- 关于 Chrome 如何通过“空闲状态检测”来监控你的睡眠周期及日常活动：

[https://www.theregister.com/2021/09/22/google\\_emits\\_chrome\\_94\\_with/](https://www.theregister.com/2021/09/22/google_emits_chrome_94_with/)

[https://www.theregister.com/2021/09/22/google\\_emits\\_chrome\\_94\\_with/](https://www.theregister.com/2021/09/22/google_emits_chrome_94_with/)

### 第十四页

- 关于谷歌对现代广告屏蔽软件的限制：

<https://www.forbes.com/sites/kateoflahertyuk/2019/05/30/google-just-gave-2-billion-chrome->

<https://www.forbes.com/sites/kateoflahertyuk/2019/05/30/google-just-gave-2-billion-chrome->

[users-a-reason-to-switch-to-firefox/](#) 和

<https://9to5google.com/2019/05/29/chrome-ad-blocking-enterprise-manifest-v3/>  
- Alphabet 提供给美国证监会的呈报：  
<https://www.sec.gov/Archives/edgar/data/1652044/000165204419000004/goog10-kq42018.htm#sB8A92C82A7085B27A37F412D2216BC6F>

## 第十五页

- 关于谷歌如何一声不吭地将它们的“不作恶”口号从行为准则中删除掉：

<https://www.zdnet.com/article/google-erases-dont-be-evil-from-code-of-conduct-after-18-years/>  
和 <https://gizmodo.com/google-removes-nearly-all-mentions-of-dont-be-evil-from-1826153393>

## 第四部: 影子文本

### 第十六页

- “影子文本”的概念首次出现在《监控资本主义时代》，第一部，第六章“III. 监控资本主义和两部文本”，第 183-187 页 (参见第五页的注释)。漫画中的肖莎娜·祖博夫角色所说的话是直接引用自现实生活的对应者。

### 第十七页

- 脸书上的“喜欢”是一个源于你的影子文本的“性格粒子”之一。迈克尔·科辛柯西 (Michal Kosinski)、大卫·史迪威 (David Stillwell) 和托勒·格雷佩尔 (Thore Graepel) 2013 年写的 (也在第 274 页被祖博夫引用的) 论文证明了脸书上的“喜欢”可以“被用来自动和准确地判断出种种通常会被大家认为是私密的个人属性”，包括性取向、种族、宗教与政治观念、性格特征、智力、幸福感、成瘾物质的使用、父母离异、年龄和性别。

### 第十八页

- 关于个性化，参见《监控资本主义时代》，第 256 页：“机器举着‘个性化’的大旗，入侵人类深处，这个口号流露出热情的利己心态，他们肮脏的挑战利用第二现代性的需求及不安来追求庞大利益。”

以上的翻译摘取于温泽元、林怡婷和陈思颖对《监控资本主义时代》的繁体中文翻译，参见：

<https://www.patreon.com/posts/zhong-wen-ban-zi-43280652>

- 祖博夫也在第 244 页讨论到元数据的去匿名化：

“他们说，资料经过大规模聚合之后是无法辨识出个别资料的。不过只要从公开记录中取得三种资料（出

生日期、邮递区号及性别），重新识别技术就能将元资料去匿名化，‘轻而易举的程度令人不安’”

以上的翻译摘取于温泽元、林怡婷和陈思颖对《监控资本主义时代》的繁体中文翻译，参见：

<https://www.patreon.com/posts/zhong-wen-ban-zi-43280652>

## 第五部: 结尾

### 第二十页

- 为了避免进一步复制仇恨言论，种族诽谤已被像素化处理。若想知道具体的文字，可参见：

<https://www.buzzfeednews.com/article/alexkantrowitz/google-allowed-advertisers-to-target-jewish-parasite-black>

- 像“影子文本”一样，“极端的漠不关心”

(radical indifference) 是祖博夫创造的新词，参见：

<https://www.theguardian.com/technology/2017/mar/25/google-youtube-advertising-extremist-content-att-verizon>

- 通过“影子文本”的特朗普选民操纵：

<https://www.theguardian.com/news/2018/mar/17/cambridge-analytica-facebook-influence-us-election>

<https://theintercept.com/2017/03/30/facebook-failed-to-protect-30-million-users-from-having-their-data-harvested-by-trump-campaign-affiliate/>

- 英国脱欧选民操纵：

<https://www.theguardian.com/technology/2017/may/07/the-great-british-brexit-robbery-hijacked-democracy>

### 第二十一页

- 关于谷歌在美国游说上的高达 1.5 亿美元的花费：

<https://boingboing.net/2020/01/22/google-spent-150-million-on.html>

- 关于谷歌在布鲁塞尔是最活跃的游说者之一：

<https://lobbyfacts.eu/articles/12-12-2016/google-one-brussels%E2%80%99-most-active-lobbyists>

和 <https://lobbyfacts.eu/reports/lobby-costs/all/0/1/2/2/21/0/>

### 第二十二页

- 关于 Chrome 的速度退化，可参见这个在对比从 2008 年到 2021 年“Chrome 慢”和“Firefox 慢”两个搜索词的谷歌趋势图：

<https://trends.google.com/trends/explore?date=2008-01-01%202021-01-01&q=chrome%20slow,firefox%20slow>

## 第二十三页

- 在此可下载 Firefox：<https://www.mozilla.org/zh-CN/firefox/browsers/>

读者应该注意的是，Firefox 目前的默认设置未必提供最佳的隐私保护。我们建议想加固 Firefox 隐私的读者参见以下的链接：

• <https://catcat.cc/post/babwl/>

• <https://privacytools.twngo.xyz/browsers/#browser>

- 在此可下载 Tor 浏览器

<https://www.torproject.org/zh-CN/>

(值得指出的一点是，有些批评者认为 Firefox 也只不过是谷歌生态系统的另一部分罢了。谷歌对 Firefox 的大量资助被视为一个通过模拟假竞争对手来回避反垄断法律的策略。与此同时，Mozilla，也就是开发 Firefox 的基金会，这些年来又对探索其他独立的收入来源不情愿得令人震惊。虽然如此，大部分的这些批评者依然会继续有些不甘地使用 Firefox。) )

## 后记

### 第二十九页

- 关于 Chrome 最初计划的联合学习组群 (Federated Learning of Cohorts, FLoC) 技术为何是个严重的安全问题：

<https://www.eff.org/deeplinks/2021/03/googles-floc-terrible-idea>

<https://www.wired.co.uk/article/google-floc-trial>

- 关于谷歌对 FLoC 的计划逆转的报告：

<https://arstechnica.com/gadgets/2022/01/google-drops-floc-after-widespread-opposition-pivots-to-topics-api-plan/>

- 食人鱼引文的来源：

<https://bigbrotherawards.de/en/2021/what-really-makes-me-angry-google>

- 最后，数百家德国数据收集出版商以及广告公司，包括斯普林格集团 (Axel Springer)，在 2022 年年初向欧盟呈交了对谷歌的反垄断诉状，声称一旦第三方 Cookie 被拦截，自己的商业活动将遭到破坏：

<https://techcrunch.com/2022/01/24/germany-publishers-privacy-sandbox-complaint>

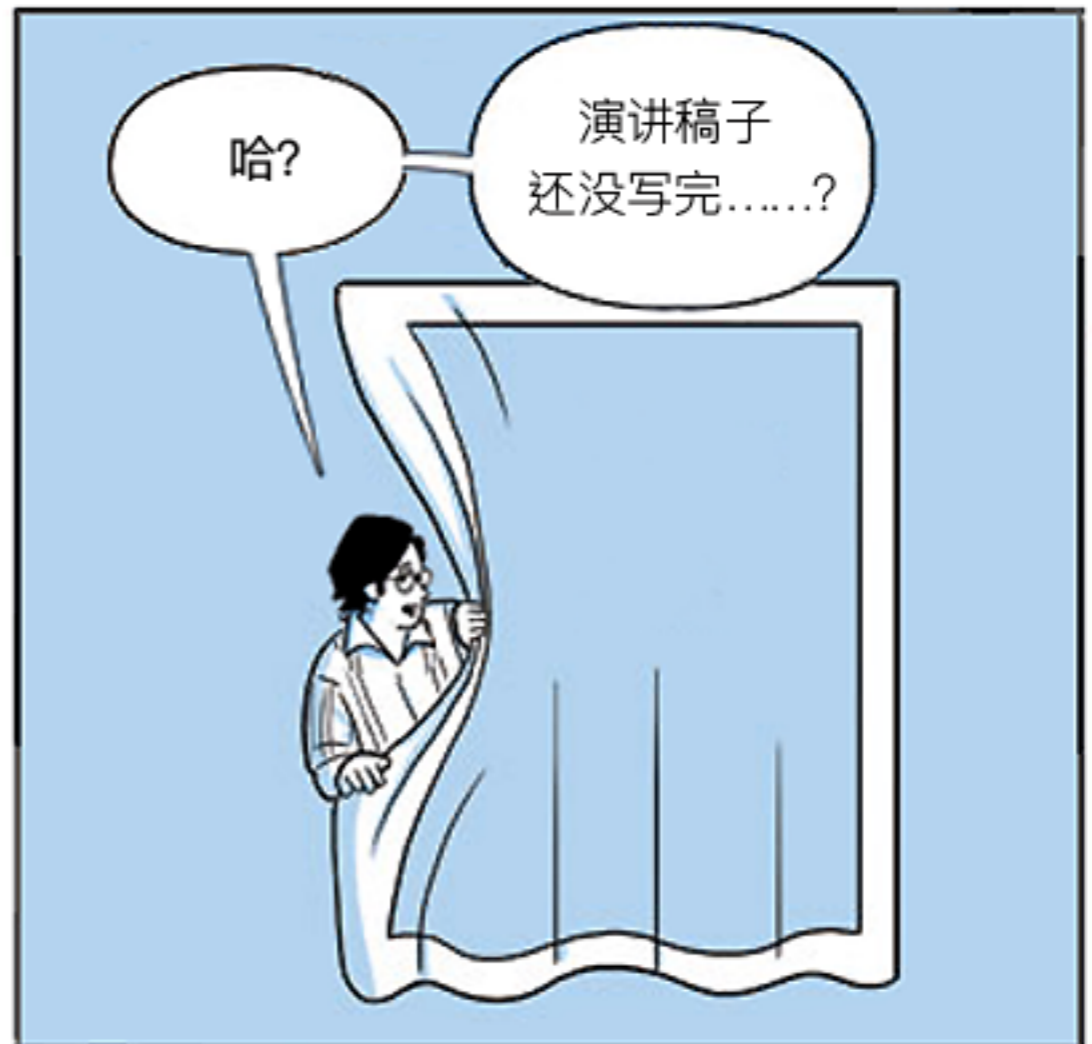
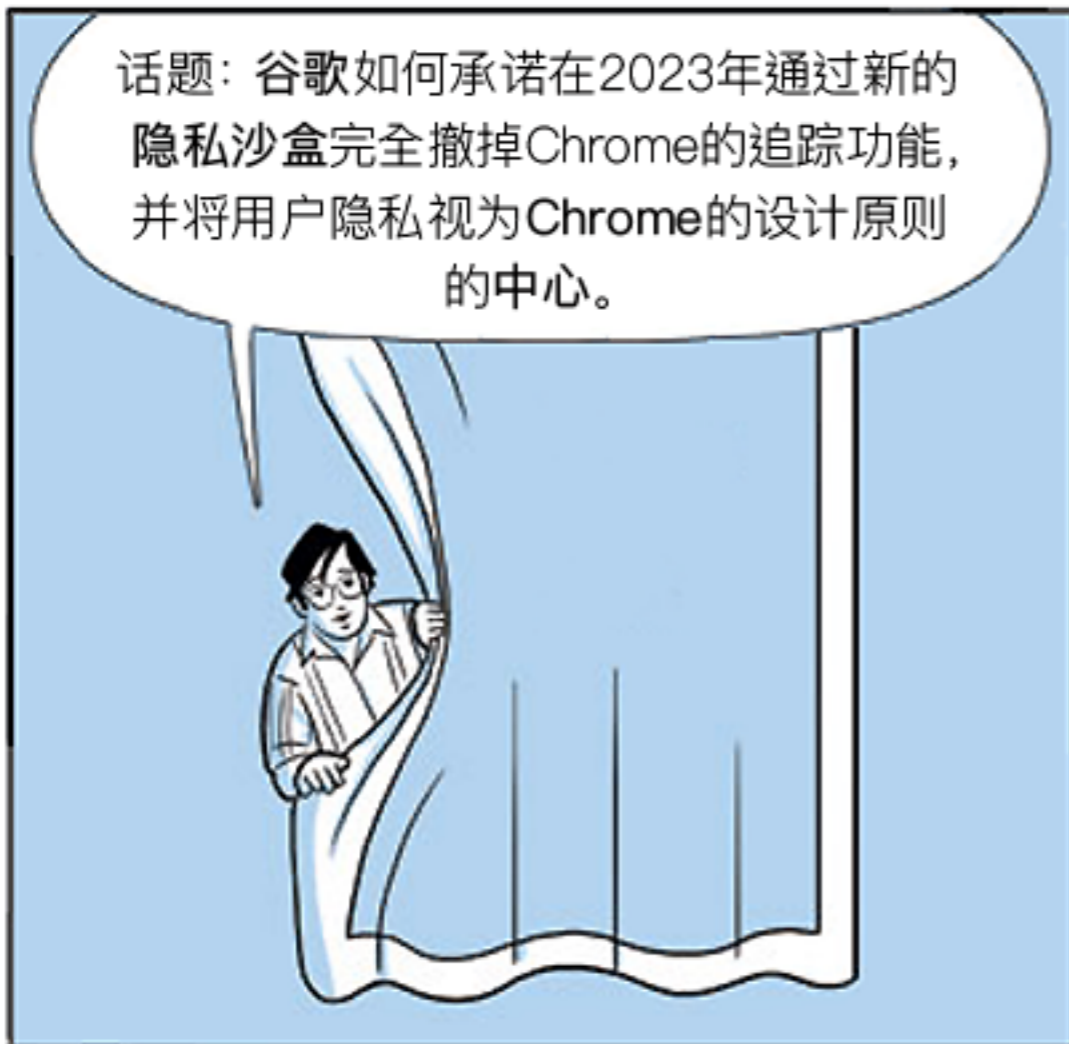
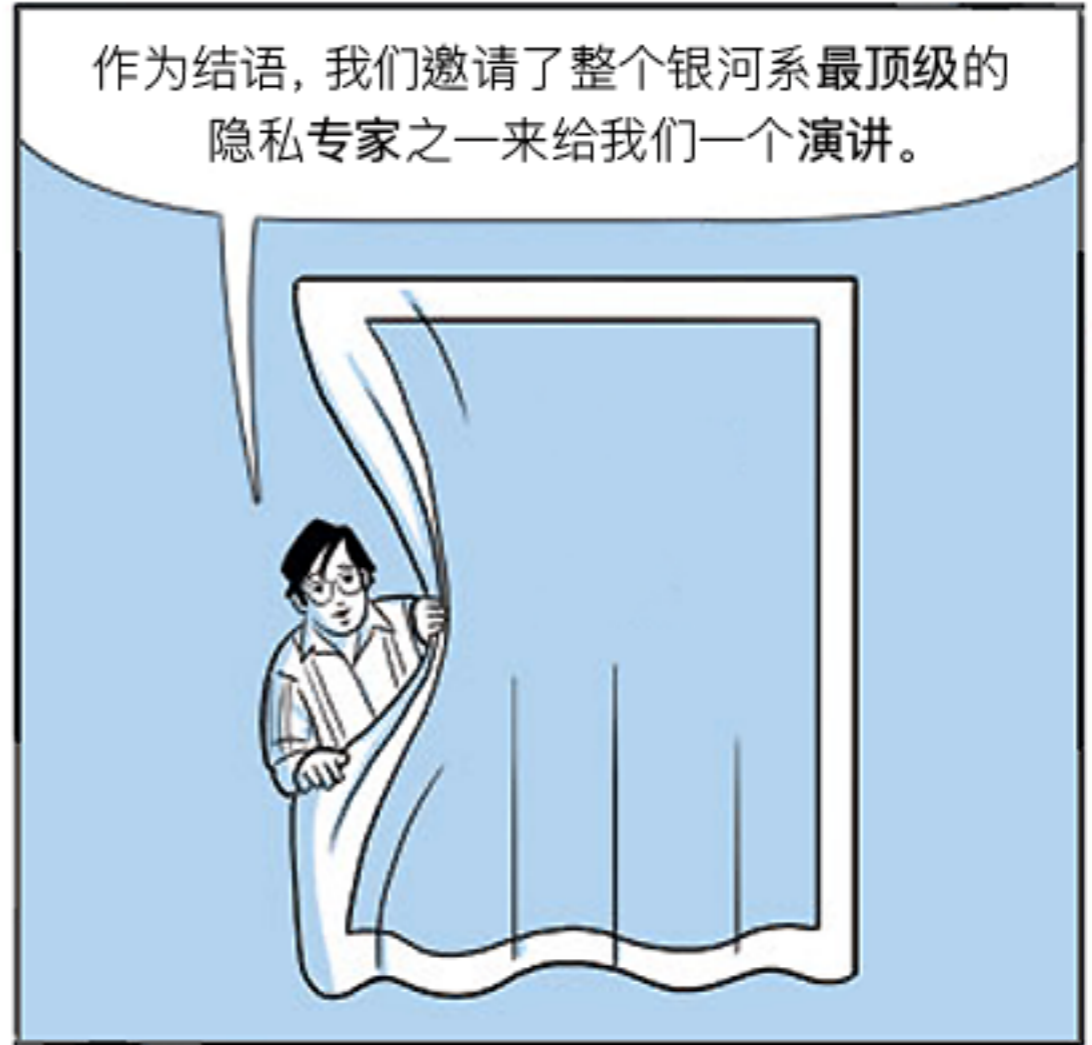
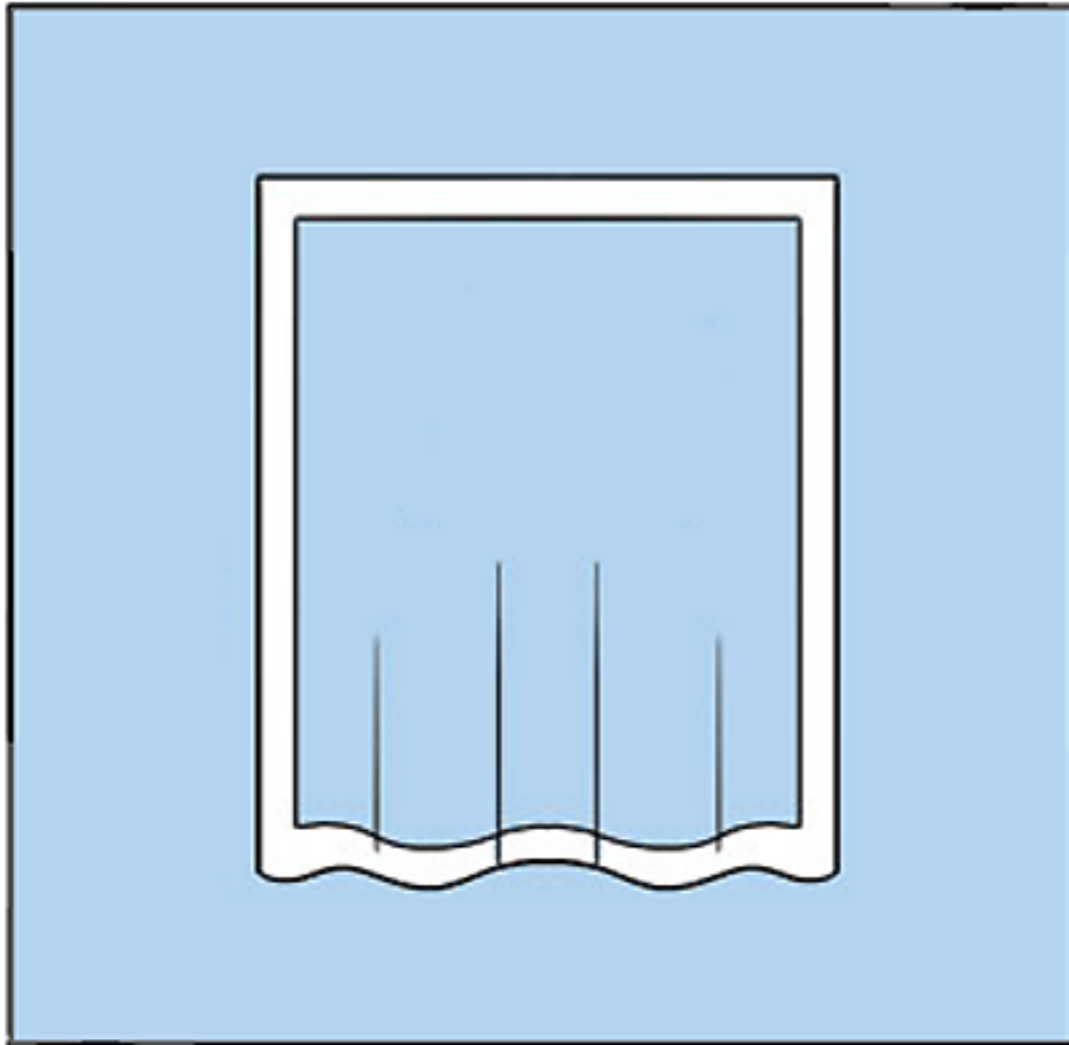

第三方Cookie去掉后, Chrome本身就会负责剖析你一切的浏览习惯啦! 取决于你过去几天的浏览行为, 它会将你和跟你访问相似的网站的人组成一个“组群”。

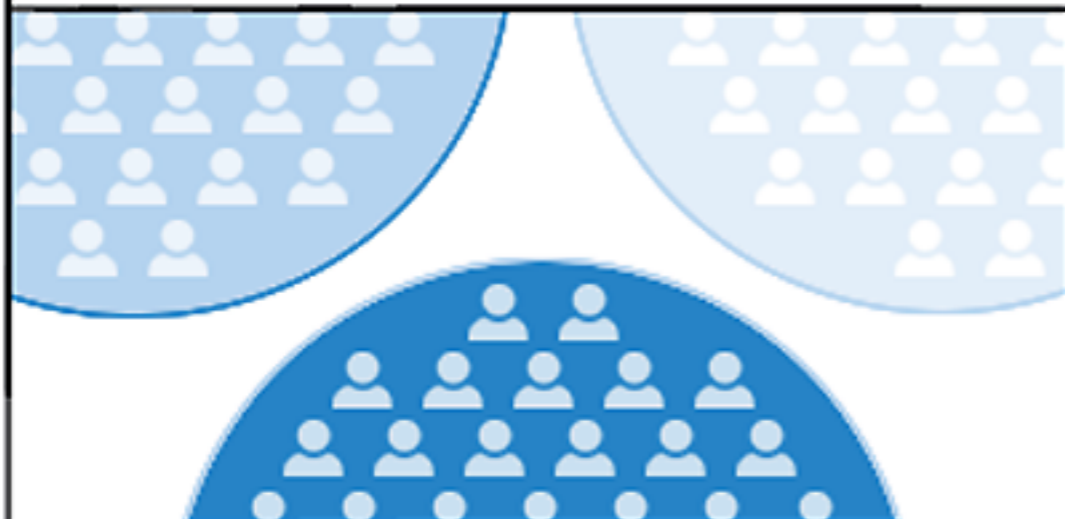

据谷歌, 这样做, 你的隐私就会比以前更受保护喽!

据包括很多互联网专家在内的其他几乎所有人, 你将会比以前被更精确、更严格地监控。



这又激起了另一波公愤, 而谷歌也暂时又退让了小小的几步\*。

但正如德国NGO数字勇气 (Digitalcourage) 的蕾娜·谭根斯 (Rena Tangens) 所说: “哪怕到了食人鱼成为纯素食者的那天...”

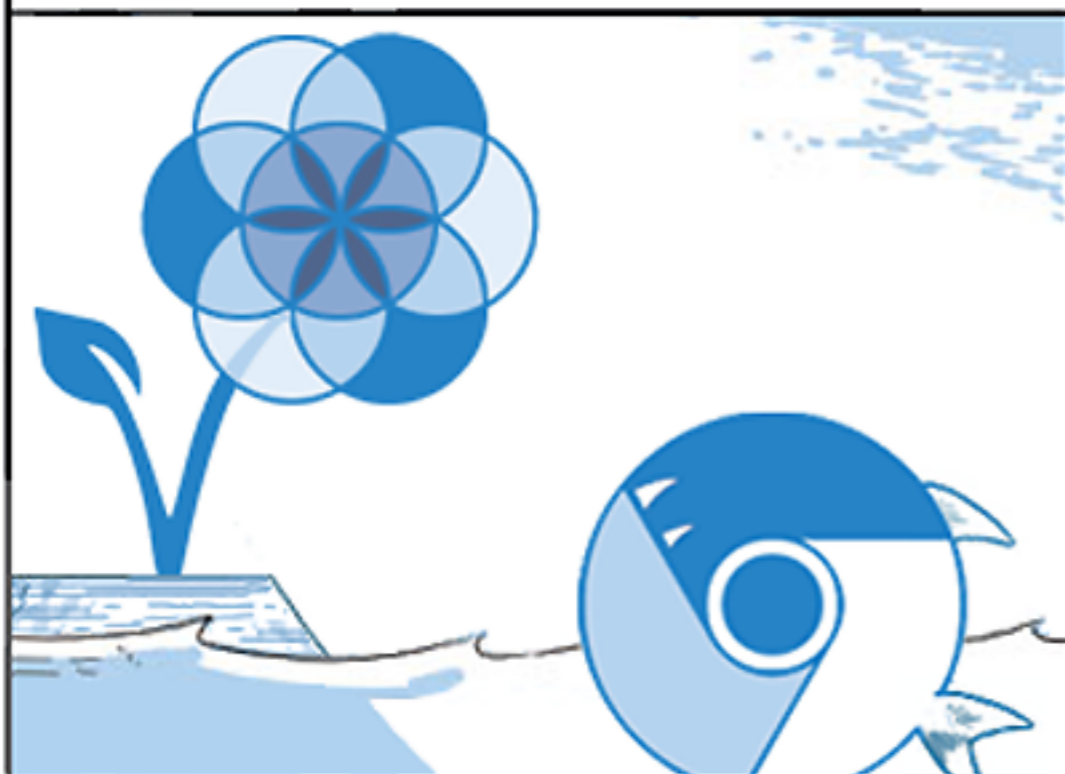

“...谷歌依然不会舍弃它们99%的盈利。” - 正所谓: “江山易改, 本性难移; 口号易拆, 追踪不息。”

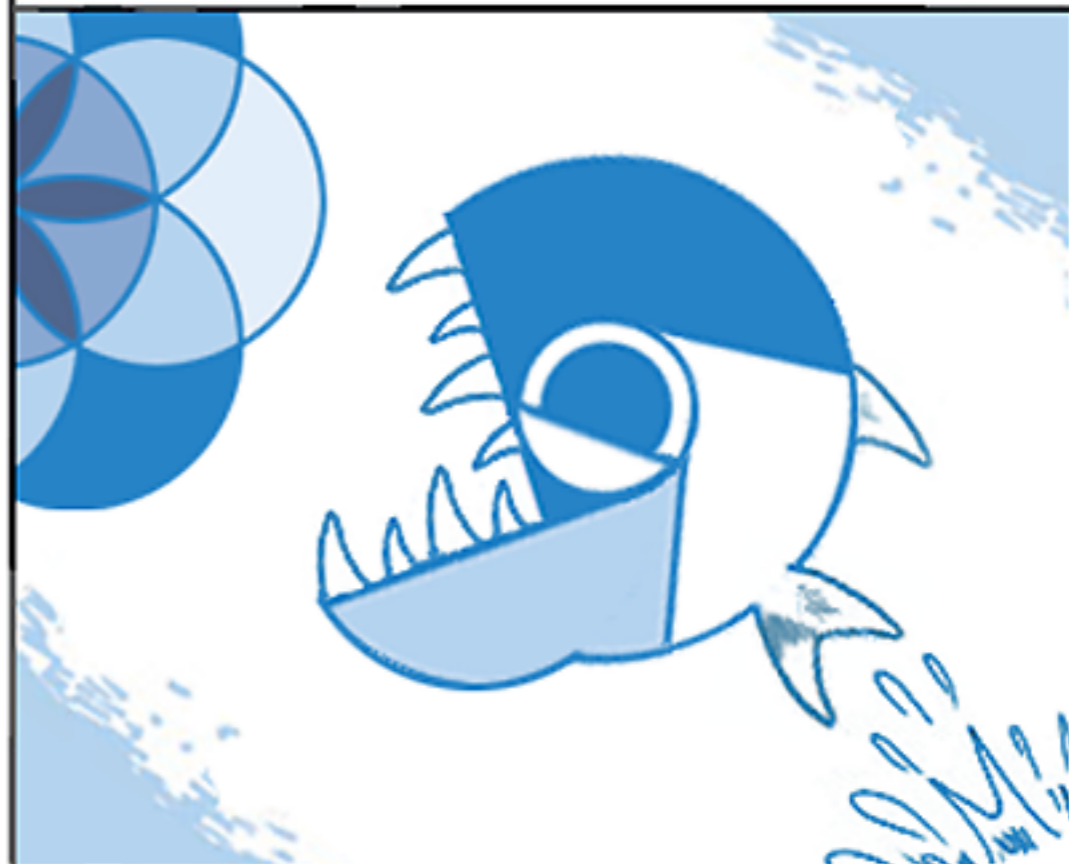

与其说是为了“保护用户的隐私”, 不如说是谷歌为了扩展市场权力, 在想方设法地给那些同样想获取用户数据的竞争对手造成阻碍。

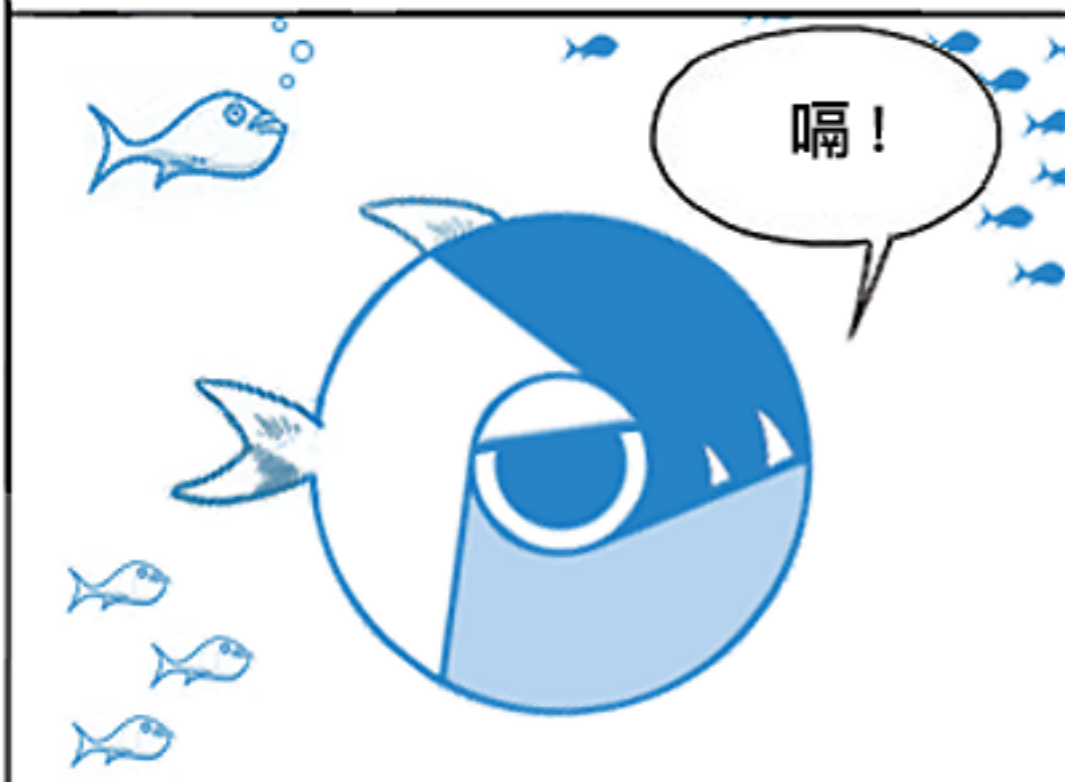

对了, 大多数其他的浏览器, 早已经在拦截第三方Cookie了, 而也没用另外一个监控技术来替代它。

但一旦这个监控功能伴随Chrome的更新被推出, 这将会变成又一个国际标准。



\*请参考第三部: “隐私退化游戏”

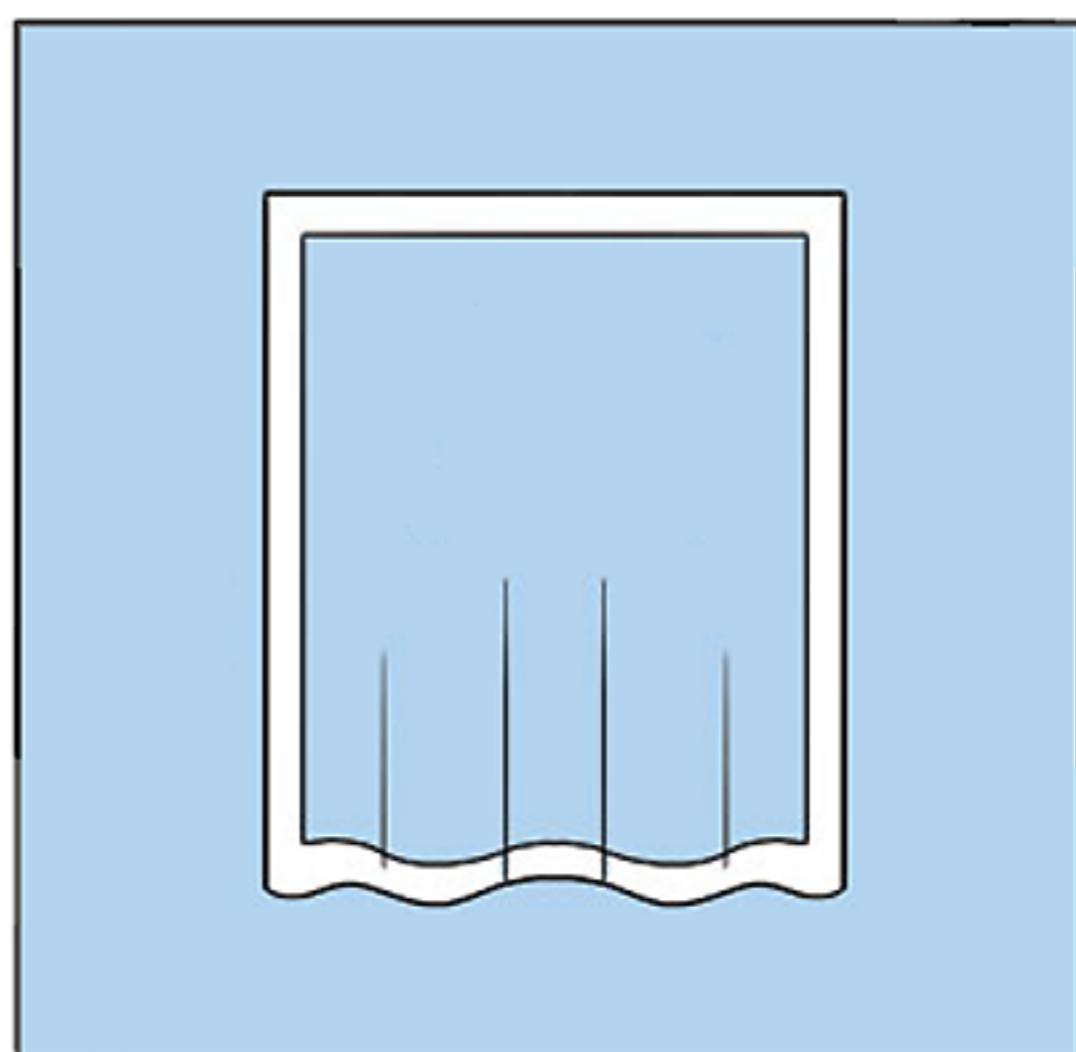
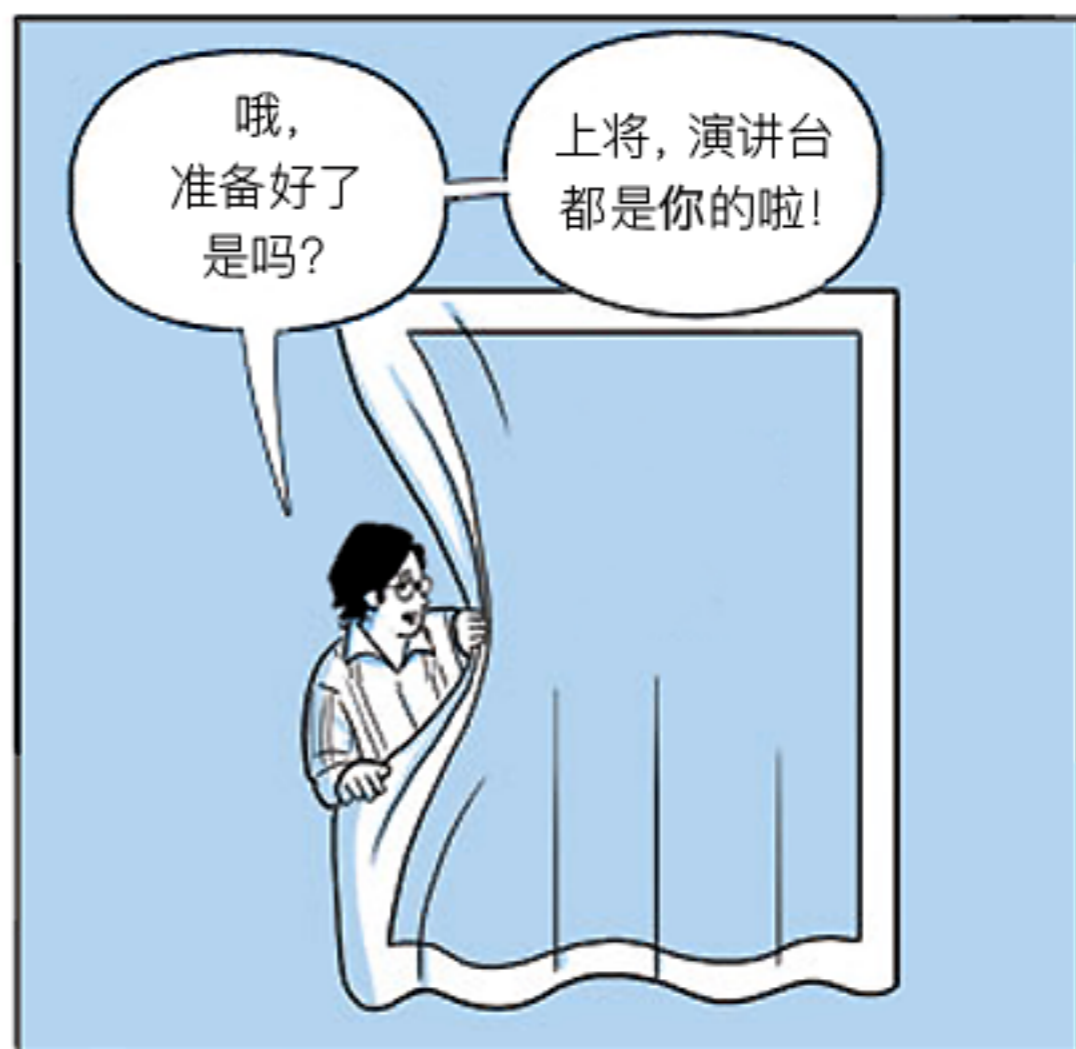
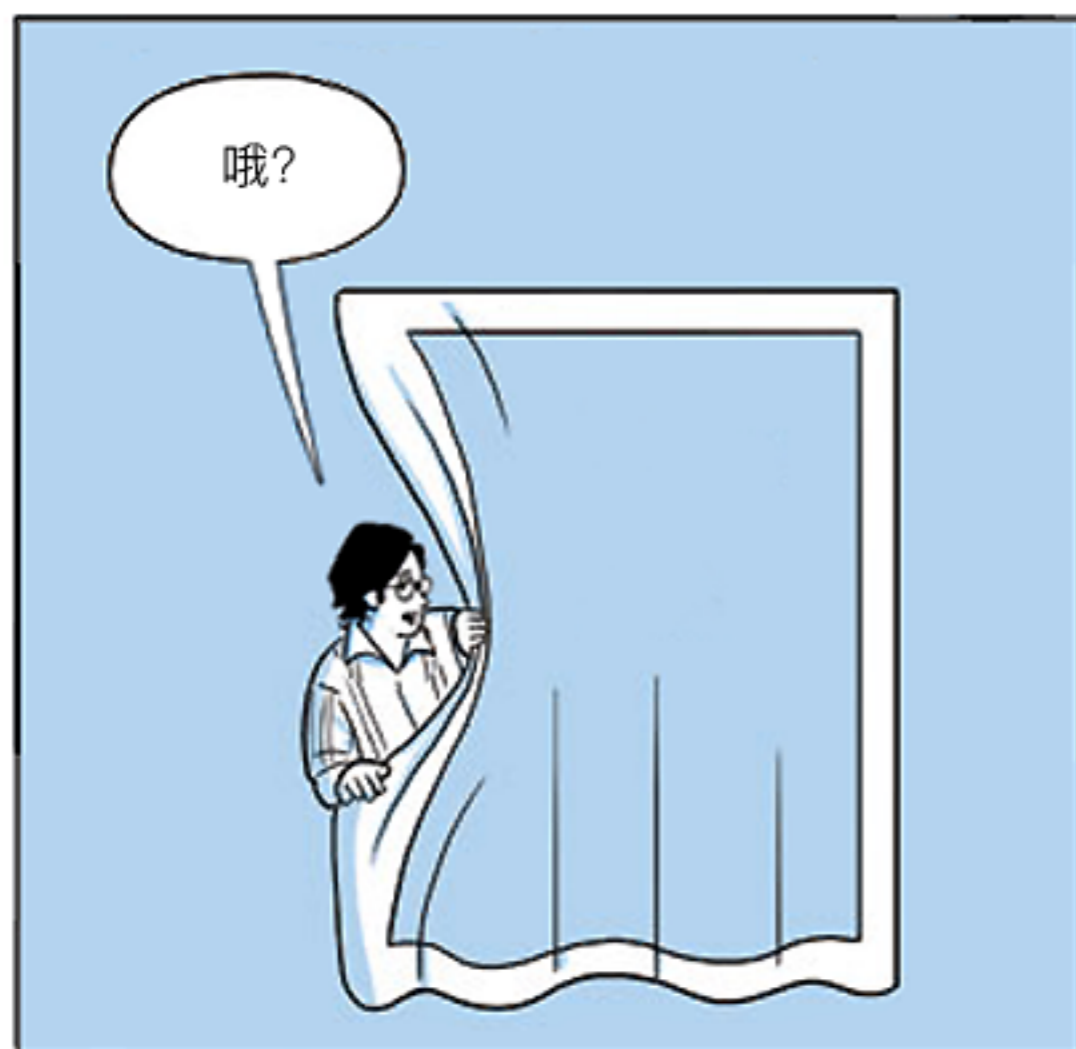





The Google Chrome™ browser, the Android™ platform, Google Assistant™, Google Calendar™, Google Docs™, Google Drive™, Google Earth™, Gmail™, Google Maps™, the Google Play™ Store, Google Search™, YouTube™ and their respective logos are trademarks of Google LLC and this comic, as you might imagine, is not endorsed by or affiliated with Google in any way.

Likewise, all these aforementioned surveillance products are absolutely not affiliated with  
let alone endorsed by the author.

Admiral Ackbar is © and ™ Lucasfilm Ltd. LLC, a division of the Walt Disney Company. All rights reserved.